



Данную инструкцию для вас
предоставила компания **Крунг**

Компьютеризованная вышивальная машина

Руководство пользователя

Product Code
(Товарный код)
885-V51

1 ПОДГОТОВКА
К РАБОТЕ

2 ВЫШИВАНИЕ

3 ПРИЛОЖЕНИЕ

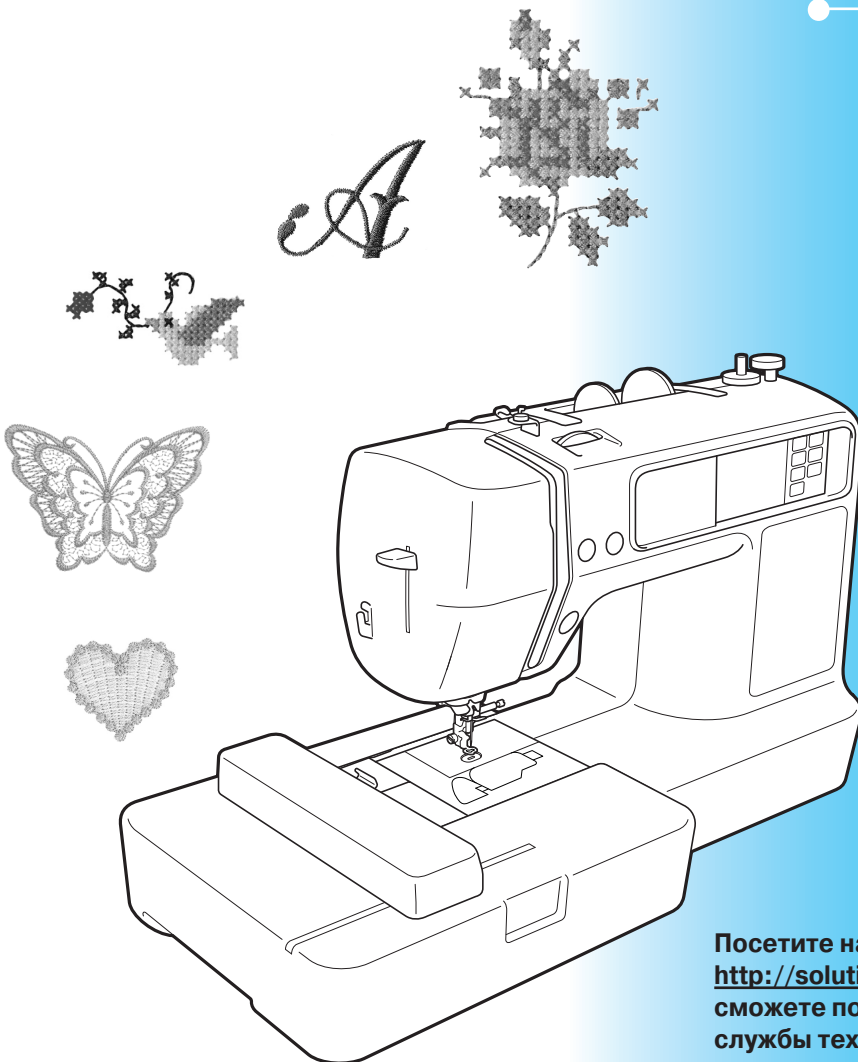

Посетите наш сайт по адресу <http://solutions.brother.com>, где вы сможете получить консультацию службы технической поддержки и ответы на часто задаваемые вопросы (FAQs).

Компания „Крунг“

тел./факс: (495) 989-22-97 www.krung.ru

Введение

Благодарим за покупку вышивальной машины. Перед эксплуатацией машины внимательно изучите "Инструкции по технике безопасности" и руководство по применению различных функций. Храните руководство в легкодоступном месте, чтобы при необходимости получить всю необходимую информацию.

Инструкции по технике безопасности

Обязательно прочитайте эти инструкции по технике безопасности перед использованием вышивальной машины.

Эта машина предназначена только для бытового применения.

ОПАСНО! - Во избежание поражения электрическим током

1 Всегда отключайте машину от электрической сети сразу после использования, при чистке, при выполнении любых регулировок, разрешенных пользователю и описанных в данном руководстве, или перед тем как оставить машину без присмотра.

ВНИМАНИЕ! - Во избежание возгорания, поражения электрическим током, ожогов или травм:

2 Всегда отсоединяйте машину от электросети при снятии крышек, смазке или выполнении любых других регулировок, описанных в данном руководстве

- Для отключения машины от электрической сети установите сетевой выключатель в положение "О" соответствующее выключению, и затем выньте вилку кабеля питания из розетки. При отключении машины от сети **не вытягивайте** вилку за кабель питания.
- Включайте вилку кабеля питания прямо в розетку электросети. Не пользуйтесь удлинителями.
- **Всегда** отключайте машину от сети при отключении электропитания.

3 Никогда не используйте машину, если у нее поврежден кабель питания или вилка, если машина плохо работает, если ее уронили или повредили, или если в машину попала вода. В этих случаях машину следует сдать дилеру или в авторизованный сервисный центр для проверки, ремонта и наладки ее электрической или механической части.

- Если во время хранения или непосредственной эксплуатации машины, были замечены необычные признаки: появление запаха, нагревание, изменение цвета или деформация, немедленно прекратите использование машины и выньте силовую кабель из розетки.
- При переноске машины используйте ручку. Подъем машины с помощью посторонних предметов может повредить машину или привести к неисправностям, опасным для здоровья.
- При подъеме машины не делайте резких или неожиданных движений. В противном случае вы можете травмировать спину или колени.

4 Всегда содержите рабочее место в чистоте:

- **Запрещается** работать на машине при закрытых вентиляционных отверстиях. Следите за чистотой вентиляционных отверстий машины, своевременно очищайте их от пыли, грязи, обрывков ткани и ворса.
- **Не используйте** удлинители. Включайте вилку кабеля питания прямо в розетку электросети.
- **Не роняйте в отверстия** машины и не вставляйте в них **никакие посторонние предметы**.
- **Не используйте** машину в помещениях, в которых распыляются какие-либо аэрозоли или применяется чистый кислород.
- **Не используйте** машину вблизи источников тепла (таких как плита или утюг); в противном случае машина, кабель питания или швейное изделие могут загореться, что приведет к пожару или поражению электрическим током.
- **Не устанавливайте** машину на неустойчивые поверхности, например, на наклонные столы. В противном случае машина может упасть и причинить травмы.

5 Особая осторожность требуется при вышивании:

- **Всегда** обращайтесь особое внимание на иглу. Не используйте погнутые или поврежденные иглы.
- Держите пальцы на расстоянии от **всех движущихся** частей машины. Будьте особенно осторожны при работе в непосредственной близости к игле.
- При выполнении любых операций в зоне иглы выключите машину, установив выключатель питания в положение “О”.
- **Не используйте** поврежденную или ненадлежащую игольную пластину, поскольку это может привести к поломке иглы.
- **Не тяните и не толкайте** материал во время вышивания.

6 Не допускается использование машины в качестве игрушки:

- Необходимо быть особенно внимательным, когда машина используется детьми или когда во время работы на машине рядом находятся дети.
- Полиэтиленовый пакет, в котором поставляется машина, должен храниться вдали от детей, либо должен быть уничтожен. Не позволяйте детям играть с ним; это может привести к удушью детей.
- Не используйте машину для работы вне помещений.

7 Для обеспечения длительного срока эксплуатации машины:

- Не храните машину под прямыми солнечными лучами или в условиях высокой влажности. Не используйте и не храните машину вблизи электрообогревателя, включенного утюга, галогенной лампы или других источников тепла.
- Для чистки корпуса используйте только нейтральные мыльные растворы и моющие средства. Категорически запрещается использование бензина, растворителя и абразивных чистящих порошков, поскольку это может привести к повреждению машины.
- Перед заменой или установкой прижимной лапки, иглы или любых других частей следует обязательно просмотреть руководство по эксплуатации, чтобы правильно выполнять все необходимые операции.

8 Для ремонта или наладки машины:

- При поломке осветительного устройства оно должно быть заменено авторизованным дилером.
- При поломке машины или необходимости ее наладки следует перед самостоятельным выполнением осмотра и регулировки машины сначала просмотреть таблицу поиска неисправностей в Приложении данного руководства по эксплуатации. Если самостоятельно устранить неисправность не удастся, обратитесь к авторизованному дилеру Brother.

Используйте машину только в целях, указанных в данном руководстве.

Используйте только те принадлежности, которые рекомендованы изготовителем и указаны в данном руководстве.

Используйте только интерфейсный кабель (USB-кабель), входящий в комплект машины.

Содержание настоящего руководства и эксплуатационные характеристики могут быть изменены без предварительного уведомления.

Дополнительную информацию о продукции и обновленные данные можно найти на нашем сайте www.brother.com.

СОХРАНЯЙТЕ ДАННЫЕ ИНСТРУКЦИИ

ТОЛЬКО ДЛЯ ВЕЛИКОБРИТАНИИ, ИРЛАНДИИ, МАЛЬТЫ И КИПРА

ВНИМАНИЕ!

- В случае замены пробкового предохранителя, используйте предохранитель, соответствующий стандартам ASTA и BS 1362, т.е.имеющий маркировку  и характеристики, указанные на вилке.
- Обязательно установите крышку предохранителя. Запрещается использовать вилку, если не установлена крышка предохранителя.
- Если имеющаяся розетка электросети не подходит к вилке кабеля питания машины, обратитесь к дилеру для получения соответствующего кабеля питания.

ДЛЯ ПОЛЬЗОВАТЕЛЕЙ В ТАКИХ СТРАНАХ, В КОТОРЫХ ИСПОЛЬЗУЕТСЯ СЕТЬ ЭЛЕКТРОПИТАНИЯ ПЕРЕМЕННЫМ ТОКОМ НАПРЯЖЕНИЕМ 220 - 240 В

Данное устройство не предназначено для использования людьми (в том числе детьми) с ограниченными физическими, сенсорными или умственными возможностями либо людьми, не обладающими достаточным опытом или знаниями, если только они не прошли обучение или инструктаж по использованию со стороны лица, отвечающего за их безопасность. Необходимо следить за детьми, чтобы они не играли с машиной.

Содержание

Введение	1
Инструкции по технике безопасности	1
Характеристики вышивальной машины	7
Принадлежности	8
Принадлежности в комплекте поставки	8
Дополнительные принадлежности.....	9
Узлы и детали машины и их функции	10
Вид спереди	10
Зона иглы и лапки для вышивания	11
Вид справа/сзади.....	11
Кнопки управления	12
Панель управления	13
ПОДГОТОВКА К РАБОТЕ	15
Основные подготовительные операции	16
Включение и выключение машины	17
Меры предосторожности по электропитанию	17
Включение машины.....	18
Выключение машины	18
Установка модуля вышивания	19
Меры предосторожности при установке модуля вышивания	19
Установка модуля вышивания	19
Снятие модуля вышивания	21
Функционирование ЖКД (жидкокристаллического дисплея)	22
Просмотр на ЖКД	22
Изменение настроек машины.....	23
Проверка рабочих процедур машины.....	25
Подготовка рабочих элементов для вышивания	26
Подготовка иглы	27
Меры предосторожности по обращению с иглой	27
Проверка иглы	27
Замена иглы.....	28
Намотка и установка шпульки	29
Меры предосторожности при работе со шпулькой	29
Намотка шпульки.....	29
Установка шпульки	34
Заправка верхней нити	37
Информация о катушках с нитью	37
Заправка верхней нити	38
Подготовка ткани	43
Прикрепление стабилизирующего материала к ткани	43
Заправка ткани в палец для вышивания.....	44
Установка палец для вышивания	47
Установка палец	47
Снятиепалец	48
ВЫШИВАНИЕ	49
Выбор рисунков вышивания	50
Авторское право	50
Типы рисунков вышивания	50
Настройки для вышивания	51
Выбор буквенно-цифровых символов	53
Выбор рисунка вышивания	54
Выбор рисунка обрамления	55
Использование карты вышивания	55

Вышивание	57
Вышивание рисунка	57
Аппликации	59
Редактирование и сохранение рисунков	61
Корректировка расположения и размера	61
Регулировка натяжения верхней нити	63
Регулировка натяжения нити на шпульке	64
Соединение символьных шаблонов	65
Повторное шитье	66
Нить заканчивается во время вышивания по рисунку	67
Останов во время вышивания	67
Использование функции запоминания	69
Меры предосторожности при работе с данными вышивания	69
Сохранение рисунков	70
Выборка рисунков вышивания из компьютера	71

ПРИЛОЖЕНИЕ

73

Уход и техническое обслуживание	74
Наружная очистка машины	74
Очистка челночного устройства	74
Установка лапки для вышивания	76
Присоединение лапки для вышивания	76
Поиск и устранение неисправностей	78
Сообщения об ошибках	82
Настройка ЖКД	85
Звуковая сигнализация	85
Обновление программного обеспечения машины	86
Указатель	87

Характеристики вышивальной машины

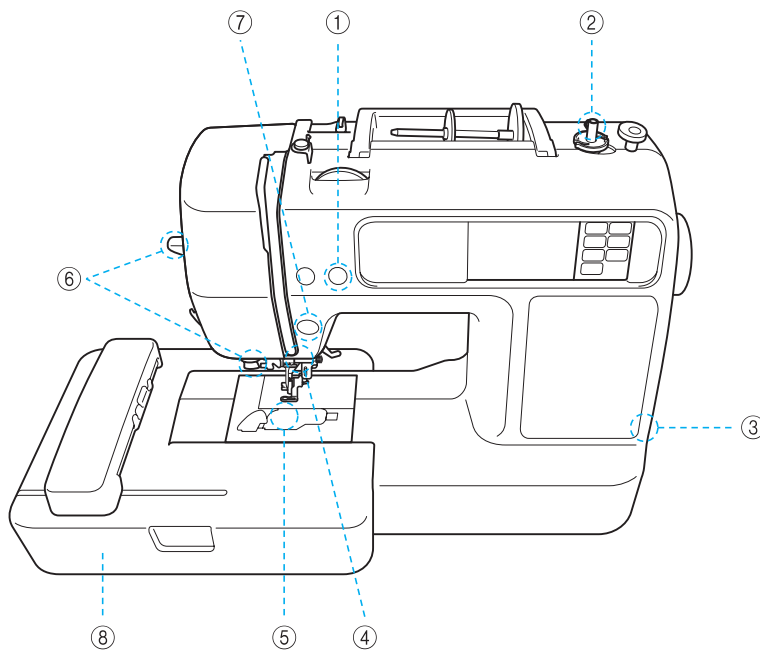

- ① **Автоматическая обрезка нитей**
После вышивания нити могут обрезаться автоматически (страница 58).
- ② **Система быстрой намотки шпульки**
Система быстрой и простой намотки шпульки позволяет наматывать шпульки с помощью одного нажатия кнопки (страница 29).
- ③ **USB-порт**
Посредством USB-кабеля становятся доступны различные рисунки вышивания, имеющиеся на нашем сайте, или сохраненные в компьютере (страница 71).
- ④ **Яркая подсветка**
Удобная светодиодная лампа упрощает шитье на темных тканях.
- ⑤ **Шпулька быстрой установки**
Приступить к вышиванию можно без предварительного вытягивания нижней нити (страница 34).
- ⑥ **Простой в использовании нитевдеватель**
Одно нажатие на рычаг позволяет легко заправить нить в иглу (страница 38).
- ⑦ **Подсветка кнопки Пуск/Стоп**
Если горит зеленая подсветка, машина готова к вышиванию. Красная или оранжевая подсветка указывает на ошибку или на процесс нагревания машины (страница 12).
- ⑧ **Вышивание**
Машина позволяет вышивать встроенные рисунки вышивания, буквенно-цифровые символы, декоративные обрамления и рисунки с дополнительных карт вышивания (страница 49).

Принадлежности

После вскрытия упаковочной коробки проверьте наличие перечисленных ниже принадлежностей. Если какие-либо из них отсутствуют или повреждены, обратитесь к дилеру.

Принадлежности в комплекте поставки

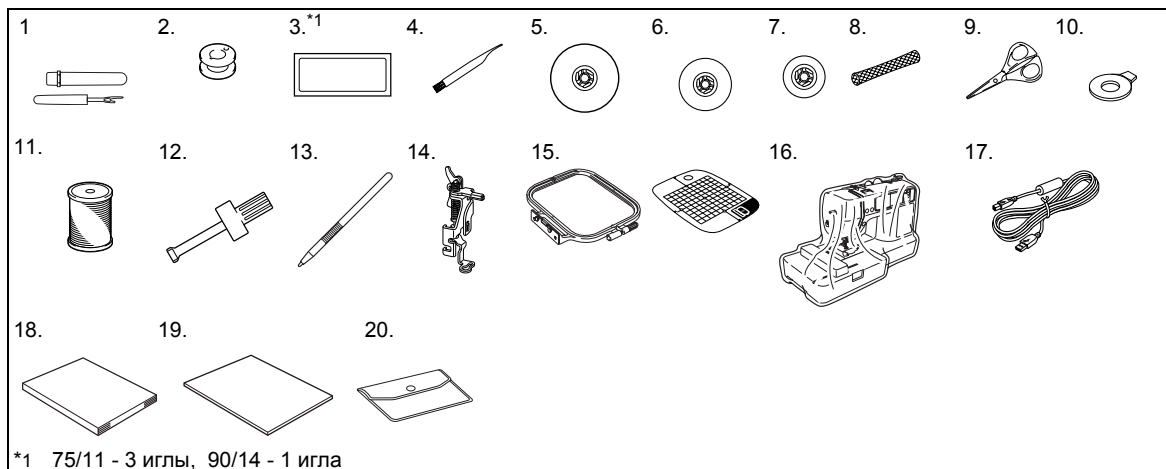

№	Наименование	Номер по каталогу	№	Наименование	Номер по каталогу
1	Вспарыватель	X54243-051	13	Сенсорное перо	XE3069-001
2	Шпулька (4) (Одна из них находится на машине.)	SFB: XA5539-151	14	Лапка для вышивания "Q" (на машине)	XD0474-151
3	Набор игл	X59535-051	15	Набор для вышивания (средний) В 10 см X Ш 10 см	EF62: XA6628-102
4	Щеточка для очистки	X59476-021	16	Крышка для защиты от пыли	XE5387-001
5	Колпачок катушки (большой)	130012-024	17	USB-кабель	XD0745-051
6	Колпачок катушки (средний) (на машине)	XE1372-001	18	Руководство пользователя	XE5532-001
7	Колпачок катушки (малый)	130013-124	19	Краткий справочник	XE5366-001
8	Сетка для катушки	XA5523-020	20	Сумка для принадлежностей	XC4487-021
9	Ножницы	XC1807-121			
10	Дискообразная отвертка	XC1074-051			
11	Нить шпульки poly #90 марки Brother	EVT-PEN: XC5996-001			
12	Отвертка	XC4237-021			

Дополнительные принадлежности

Ниже представлены доступные дополнительные принадлежности.

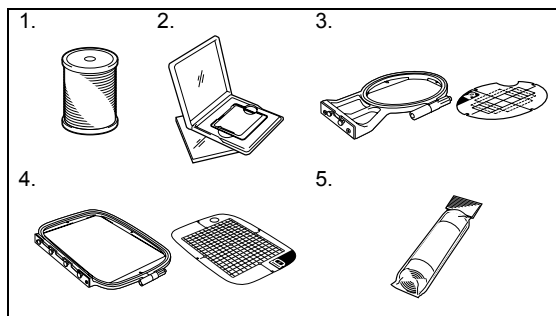

№	Наименование	Номер по каталогу
1	Нить шпульки poly #90 марки Brother	EBT-PEN: XC5996-001
2	Карта вышивания	-
3	Набор для вышивания (малый) В 2 смХ Ш 6 см	EF61: XA6630-102
4	Набор для вышивания (большой) В 17 смХ Ш 10 см	EF71: XC2026-102
5	Водорастворимый стабилизирующий материал	BM5: XE0615-001
	Стабилизирующий материал для вышивания	BM3: X81175-101



Напоминание

- Приобрести дополнительные принадлежности и детали можно у официального торгового представителя, в ближайшем авторизованном сервисном центре или на нашем сайте [<http://www.brother.com/>].
- Все спецификации являются действительными на момент выхода в печать. Коды деталей подлежат изменению без предварительного уведомления.
- Наш авторизованный дилер может предоставить полный перечень дополнительных принадлежностей для Вашей машины.

Узлы и детали машины и их функции

Ниже приведены наименования различных узлов и деталей машины и описаны их функции. Перед началом эксплуатации машины внимательно прочтите эти описания.

Вид спереди

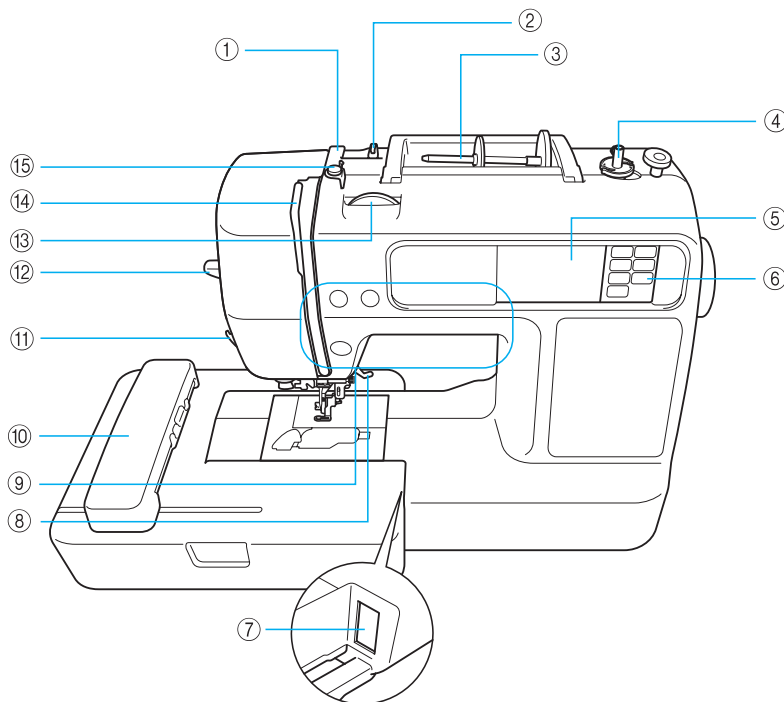

- ① **Крышка нитенаправителя (страница 31, 39)**
При намотке нити на шпульку и заправке нити в машину протяните нить под крышкой нитенаправителя.
- ② **Нитенаправитель (страница 31, 39)**
При намотке нити на шпульку и заправке нити в машину протяните нить под крышкой нитенаправителя.
- ③ **Стержень для катушки (страница 30, 38)**
Этот стержень предназначен для установки катушки с нитью.
- ④ **Устройство для намотки шпульки (страница 29)**
Служит для намотки нити на шпульку.
- ⑤ **ЖК-дисплей (жидкокристаллический дисплей) (сенсорная панель) (страница 22)**
На ЖК-дисплее отображаются настройки выбранного рисунка и сообщения об ошибках.
- ⑥ **Панель управления (страница 13)**
Используйте кнопки на данной панели для выбора рисунков вышивания, для ознакомления с функциями машины и т.д.
- ⑦ **Слот для подсоединения модуля вышивания (страница 20)**
Вставьте разъем модуля вышивания.
- ⑧ **Рычаг прижимной лапки (страница 28)**
Поднимите или опустите рычаг лапки, чтобы соответственно поднять или опустить лапку для вышивания.
- ⑨ **Кнопки управления (страница 12)**
Используйте данные кнопки для управления машиной.
- ⑩ **Модуль вышивания (страница 19)**
Установите модуль вышивания на машину, затем установите пяльцы.
- ⑪ **Устройство для обрезки нити (страница 40)**
Для обрезания пропустите нить через это устройство.
- ⑫ **рычаг нитевдевателя (страница 41)**
Используйте рычаг нитевдевателя для заправки нити в иглу.
- ⑬ **Регулятор натяжения нити (страница 63)**
Настройте натяжение верхней нити с помощью данного регулятора.
- ⑭ **Рычаг нитепритягивателя (страница 40)**
- ⑮ **Нитенаправитель для намотки катушки и диск предварительного натяжения (страница 31)**
При намотке нити на шпульку проведите нить под этим нитенаправителем и вокруг диска предварительного натяжения.

Зона иглы и лапки для вышивания

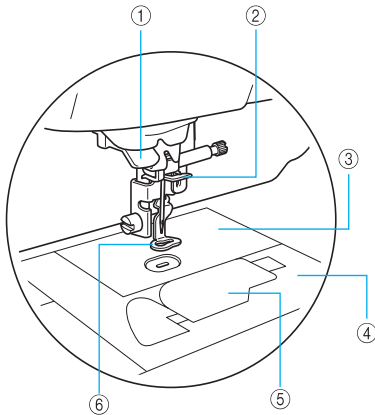

- ① **Нитенаправляющий диск (страница 40)**
При использовании нитевдевателя проведите нить через нитенаправляющий диск.
- ② **Нитенаправитель игловодителя (страница 40)**
Пропустите нить через нитенаправитель игловодителя.
- ③ **Игольная пластина**
При опускании иглы она входит в отверстие в игольной пластине.
- ④ **Крышка игольной пластины (страница 74)**
Снимите крышку игольной пластины и очистите шпульный колпачок и челнок.
- ⑤ **Крышка шпульки/шпульный колпачок (страница 35)**
Удалите крышку шпульки, затем вставьте шпульку в шпульный колпачок.
- ⑥ **Лапка для вышивания “Q” (страница 76)**
Эта прижимная лапка используется для вышивания.

Вид справа/сзади

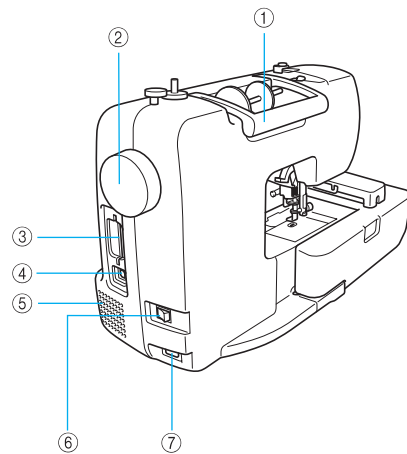

- ① **Ручка**
Служит для переноски швейной машины.
- ② **Маховик (страница 38)**
При вращении маховика на себя (против часовой стрелки) игла поднимается и опускается.
- ③ **Слот карты вышивания (страница 55)**
Вставьте карту вышивания.
- ④ **USB-порт (страница 71)**
Вставьте один конец USB-кабеля в этот порт, а другой конец подключите к компьютеру.
- ⑤ **Вентиляционное отверстие**
Вентиляционное отверстие обеспечивает циркуляцию воздуха вокруг двигателя. Запрещается накрывать вентиляционное отверстие во время использования машины.
- ⑥ **Выключатель питания (страница 18)**
Используйте выключатель питания для включения и выключения машины.
- ⑦ **Гнездо подключения кабеля питания (страница 18)**
Вставьте вилку кабеля питания в разъем подключения кабеля питания.



Напоминание

- Смотрите страницы с 10 по 13, чтобы ознакомиться с функциями машины.

Кнопки управления

Кнопки управления позволяют выполнять различные основные операции машины.

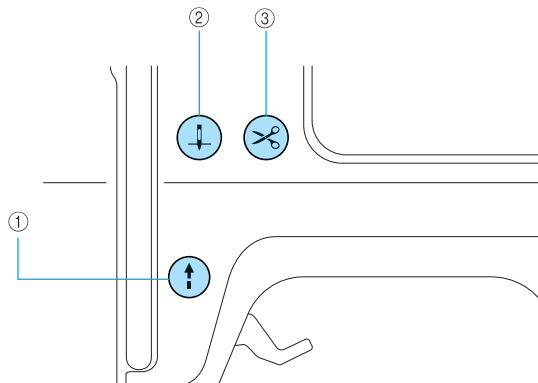

① Кнопка Пуск/Стоп (↑)

Нажмите кнопку Пуск/Стоп, чтобы запустить или выключить машину. Когда эта кнопка нажата, машина выполняет вышивание на малой скорости. После остановки машины игла остается опущенной в материал. Данная кнопка изменяет цвет в соответствии с рабочим режимом машины.

- Зеленый: Машина готова к шитью или выполняет шитье.
- Красный: Машина не может осуществлять вышивание.
- Оранжевый: Машина наматывает нить на шпульку, или вал устройства намотки шпульки сдвинут вправо.

② Кнопка позиционирования иглы (↑/↓)

Нажмите на кнопку Подъем/опускание иглы, чтобы поднять или опустить иглу. Перед заправкой нити убедитесь, что игла поднята. При двойном нажатии на кнопку выполняется один стежок.

③ Кнопка обрезки нити (✂)

После завершения вышивания нажмите на кнопку обрезки нити, чтобы обрезать верхнюю нить и нить шпульки.

! ОСТОРОЖНО!

- Не нажимайте кнопку обрезки нити после того как нити обрезаны. Это может привести к поломке иглы, запутыванию нитей или повреждению машины.





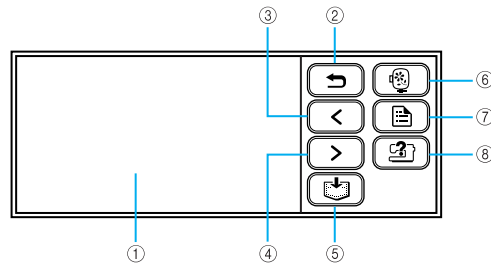

☀ Примечание

- Не нажимайте кнопку обрезки нити, если под лапкой для вышивания нет материала или во время вышивания. Это может привести к повреждению машины.
- При обрезке нейлоновой нити или специальных нитей используйте устройство обрезки нитей, расположенное на боковой поверхности машины.

Панель управления

Передняя панель управления включает ЖК-дисплей (жидкокристаллический дисплей) и кнопки управления.



- ① **ЖК-дисплей (жидкокристаллический дисплей) (сенсорная панель)**
На ЖК-дисплее отображаются настройки выбранного рисунка и сообщения об ошибках. Прикоснитесь к кнопкам, отображенным на ЖК-дисплее, пальцем или стрержнем управления, чтобы выполнить операции. Обратитесь к разделу "Функционирование ЖКД (жидкокристаллического дисплея)" (страница 22).
- ② **Кнопка назад** 
Нажмите, чтобы вернуться в предыдущий экран.
- ③ **Кнопка перехода на предыдущую страницу** 
Отображает предыдущую страницу, если имеются пункты, не отображаемые на ЖК-дисплее.
- ④ **Кнопка перехода на следующую страницу** 
Отображает следующую страницу, если имеются пункты, не отображаемые на ЖК-дисплее.
- ⑤ **Кнопка памяти** 
Нажатие этой кнопки позволяет сохранить рисунки вышивания и буквенно-цифровые символы в памяти машины.
- ⑥ **Кнопка вышивания** 
Нажатие этой кнопки позволяет отобразить экран выбора типа рисунка.
- ⑦ **Кнопка настройки** 
Нажатие этой кнопки позволяет отобразить экран установок.
- ⑧ **кнопка помощи** 
Нажмите эту кнопку, чтобы получить помощь по эксплуатации машины. Показывает инструкции по установке верхней нити/намотки катушки/установке шпульки/установке модуля вышивания/установке пялец/замене иглы.

1

ПОДГОТОВКА К РАБОТЕ

В данной главе описываются различные операции подготовки к вышиванию.

Основные подготовительные операции	16
Включение и выключение машины	17
Установка модуля вышивания	19
Функционирование ЖКД (жидкокристаллического дисплея)	22
Подготовка рабочих элементов для вышивания.....	26
Подготовка иглы.....	27
Намотка и установка шпульки	29
Заправка верхней нити.....	37
Подготовка ткани	43
Установка пялец для вышивания	47

Основные подготовительные операции

В данном разделе описывается подготовка к вышиванию.

Ниже представлены основные подготовительные операции.

1	Установка модуля вышивания	Установите модуль вышивания. Подробнее см. в п. "Установка модуля вышивания" (страница 19).
		↓
2	Подготовка иглы	Используйте иглу, соответствующую ткани. Подробнее см. в п. "Замена иглы" (страница 28).
		↓
3	Заправка нити в шпульку	Для заправки нити намотайте нить на шпульку для вышивания и установите шпульку на место. Подробнее см. в п. "Намотка и установка шпульки" (страница 29).
		↓
4	Подготовка ткани	Прикрепите стабилизирующий материал к ткани и натяните ткань на пяльцы для вышивания. Подробнее см. в п. "Подготовка ткани" (страница 43).
		↓
5	Установка пялец для вышивания	Установите пяльцы для вышивания на модуль вышивания. Подробнее см. в п. "Установка пялец для вышивания" (страница 47).
		↓
6	Выбор рисунка	Выберите рисунок для вышивания. Подробнее см. в п. "Выбор рисунков вышивания" (страница 50).
		↓
7	Заправка верхней нити	Заправьте верхнюю нить в соответствии с выбранным рисунком. Подробнее о заправке нити см. в п. "Заправка верхней нити" (страница 37).
		↓
8	Проверка расположения	Проверьте и отрегулируйте положение и размер рисунка для вышивки. Подробнее см. в п. "Корректировка расположения и размера" (страница 61).

Включение и выключение машины

В данном разделе описан порядок включения и выключения машины.

Меры предосторожности по электропитанию

Соблюдайте указанные ниже меры предосторожности, касающиеся электропитания.

ВНИМАНИЕ!

- В качестве источника питания используйте только бытовую электросеть. Использование другого источника может привести к возгоранию, поражению электрическим током или повреждению машины.
- Убедитесь, что вилка кабеля электропитания надежно вставлена в электрическую розетку, а питающий штепсель вставлен в гнездо машины.
- Не подключайте вилку кабеля питания к неисправной электрической розетке.
- Выключайте машину и вынимайте вилку из розетки в следующих случаях:
 - Если Вы оставляете машину без присмотра
 - По окончании работы на машине
 - При сбое электропитания во время работы
 - Если машина работает с перебоями вследствие дефектного соединения или отсоединения
 - Во время грозы

ОСТОРОЖНО!

- Используйте только шнур питания из комплекта поставки данной машины.
- Не используйте удлинители или разветвители, к которым подключено несколько бытовых приборов. Это может привести к возгоранию или поражению электрическим током.
- Не дотрагивайтесь до вилки мокрыми руками. Это может привести к поражению электрическим током.
- Перед извлечением вилки машины из розетки выключите машину сетевым выключателем. При отключении от сети электропитания беритесь только за вилку шнура питания. Не тяните за шнур питания - это может привести к его повреждению и стать причиной возгорания или поражения электрическим током.
- Не допускайте повреждения шнура питания, его обрывов, растягивания, перегибов, перекручивания или образования узлов. Не ставьте на шнур никакие тяжелые предметы. Оберегайте шнур от нагрева. Все это может привести к повреждению шнура питания и стать причиной возгорания или поражения электрическим током. В случае повреждения шнура питания или вилки отправьте машину обслуживающему Вас авторизованному дилеру для ремонта, чтобы далее продолжить работу с машиной.
- Если машина не используется в течение длительного времени, выньте вилку из розетки. В противном случае может произойти возгорание.

Включение машины



Напоминание

- Перед включением машины убедитесь, что к ней присоединен модуль вышивания. Если модуль вышивания не присоединен, машина не работает. (Подробнее см. в п. "Установка модуля вышивания" (страница 19).)

Подготовьте шнур питания из комплекта поставки.

- 1 Убедитесь, что швейная машина выключена (главный выключатель установлен в положение "○"), затем вставьте вилку шнура питания в гнездо подключения шнура питания, находящееся с правой стороны машины.

- 2 Вставьте вилку кабеля питания в бытовую электрическую розетку.

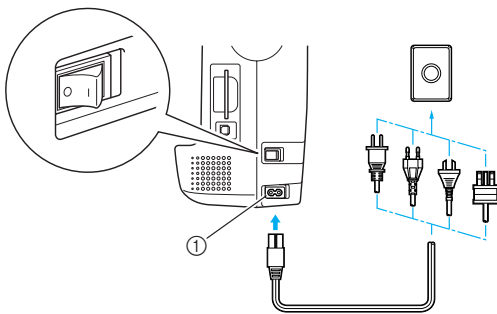

① Гнездо подключения шнура питания

- 3 Чтобы включить машину, нажмите на правую часть главного выключателя, расположенного с правой стороны машины (переведите выключатель в положение "I").

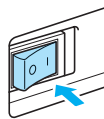

- ▶ При включении загорается подсветка, ЖК-дисплей и ⓘ (кнопка Пуск/Стоп).



Напоминание

- Когда включена машина, перемещение иглы сопровождается звуком; это не является нарушением работы.

Выключение машины

Закончив работу на машине, выключите ее. Машину следует выключать также перед перемещением ее в другое место.

- 1 Убедитесь, что машина полностью остановлена.
- 2 Чтобы выключить машину, нажмите на левую часть главного выключателя, расположенного с правой стороны машины (переведите выключатель в положение "○").

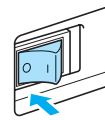

- ▶ При выключении погаснет подсветка, ЖК-дисплей и ⓘ (кнопка Пуск/Стоп).

- 3 Выньте вилку шнура питания из электрической розетки. При выемке шнура питания из розетки держитесь за вилку.

- 4 Выньте штепсель шнура питания из гнезда машины.



Примечание

- Если во время работы на машине пропадает питание, выключите машину и выньте вилку шнура питания из розетки. При перезапуске машины последовательно выполните все действия, необходимые для правильной эксплуатации машины.

Установка модуля вышивания

В данном разделе описано, как установить модуль вышивания.

Меры предосторожности при установке модуля вышивания

! ОСТОРОЖНО!

- Не передвигайте машину с установленным модулем вышивания. Модуль вышивания может упасть и причинить травмы.
- Не дотрагивайтесь до каретки и пялец руками и исключите контакт каретки и пялец с посторонними предметами. Игнорирование этого правила может привести к травмам.



Примечание

- Не дотрагивайтесь до разъема в соединительном гнезде модуля вышивания. Это может привести к повреждению разъема и вызвать неисправность машины.
- Не поднимайте каретку и не прилагайте к ней усилие с целью ее смещения. Это может привести к неисправности машины.

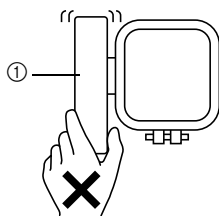

① Каретка

Установка модуля вышивания

Подготовьте модуль вышивания к установке.

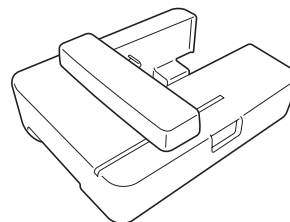

- 1 Убедитесь, что машина выключена.

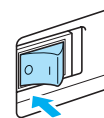

Напоминание

- Перед установкой модуля вышивания всегда отключайте электропитание машины. Включенное питание может привести к неисправности машины.

- 2** Установите модуль вышивания по направляющей на рукавную платформу машины.
До упора протолкните модуль вперед, пока не услышите фиксирующий щелчок.

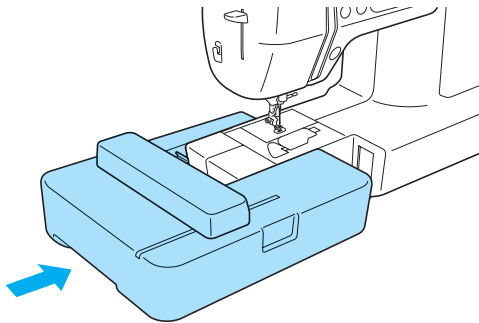

- Модуль вышивания установлен.



Примечание

- Убедитесь в отсутствии зазора между модулем вышивания и машиной; наличие зазора может неблагоприятно повлиять на качество вышивания рисунка. Убедитесь, что разъем плотно вставлен в соединительное гнездо.
- Во время присоединения модуля вышивания к машине не проталкивайте каретку; такие толчки могут привести к повреждению модуля вышивания.

- 3** Включите машину.

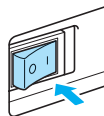

- На дисплее появится подтверждающее сообщение.

- 4** Убедитесь, что руки и посторонние предметы находятся на безопасном удалении от модуля вышивания, и нажмите .

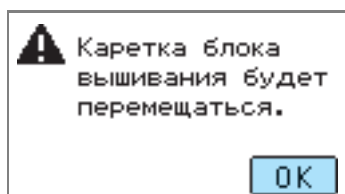

- Каретка перемещается на исходную позицию.

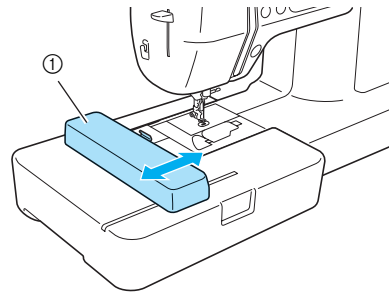

① Каретка



ОСТОРОЖНО!

- Следите за тем, чтобы с кареткой не соприкасались Ваши руки и посторонние предметы. Такой контакт может привести к травмам.



Примечание

- Если машина инициализируется при нахождении вблизи каретки рук или других предметов, экран может переключиться на начальное изображение. Необходимо удалить от каретки все, что находится вблизи нее, и заново включить машину.

- На дисплее откроется экран выбора типа рисунка вышивания.

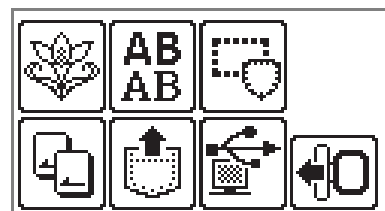

Напоминание

- Подробная информация о выборе рисунка вышивания содержится в разделе "Выбор рисунков вышивания" (страница 50).

Снятие модуля вышивания

Убедитесь, что машина полностью остановлена, и следуйте приводимым ниже инструкциям.

1 Снимите пяльцы.

- Подробнее о снятии пялец см. в п. "Снятиепялец" (страница 48).

2 Нажмите и далее нажмите .

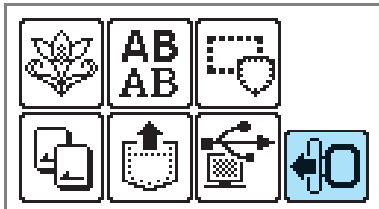

- ▶ Каретка модуля вышивания переместится на позицию, где она может быть сохранена.

3 Выключите машину.

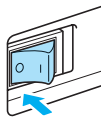

! ОСТОРОЖНО!

- Перед снятием модуля вышивания всегда отключайте электропитание машины. Если снятие выполняется при включенной машине, это может привести к повреждению машины.

4 Удерживайте в нажатом состоянии кнопку снятия в нижней левой части модуля вышивания и медленно переместите модуль вышивания влево.

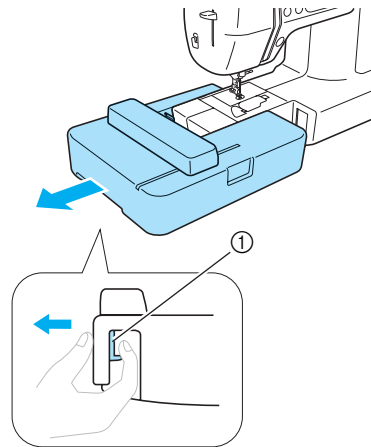

- ① Кнопка для снятия блока
- ▶ Модуль вышивания отделяется от машины.

! ОСТОРОЖНО!

- Запрещается перемещать модуль вышивания, удерживая рукой каретку. Это может привести к неисправности машины.

Функционирование ЖКД (жидкокристаллического дисплея)

На ЖКД (жидкокристаллическом дисплее), находящемся на лицевой стороне машины, отображаются выбранные рисунки для вышивания, настройки и сообщения. Содержимое экрана ЖКД можно изменять с помощью кнопок, расположенных с правой стороны ЖКД. Операции можно выполнять прикосновением к иконкам пальцами или сенсорным пером. Подробнее см. в п. "Панель управления" (страница 13).

Просмотр на ЖКД

ЖКД включается при включении питания машины. При прикосновении к ЖКД пальцем или сенсорным пером в соответствии с сообщением, отображаемым на экране, на дисплее открывается указанный ниже экран.

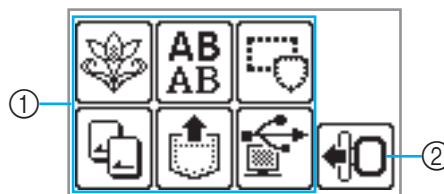

① **Выбор типа рисунка**

Может выбирать тип рисунков среди типов, представленных на данном экране. Подробнее см. в п. "Типы рисунков вышивания" (страница 50).

② **Каретка модуля вышивания перемещается на позицию ее сохранения.**

Нажмите здесь при снятии модуля вышивания.

Подробнее см. в п. "Снятие модуля вышивания" (страница 21).











Напоминание

- О сообщениях, отображаемых на ЖКД, см. в п. "Сообщения об ошибках" (страница 82).

Изменение настроек машины

Возможны изменения различных настроек машины и корректировки ее работы.

Ниже указаны атрибуты, которые можно настраивать. Подробнее о работе см. в п. страница 24.

Атрибут	Значок	Описание	Настройки
Отображение цвета нити		Изменяется цвет нити на дисплее (страница 51).	Цвет нити/Время вышивания/Номер текущего стежка/Номер нити (#123)
		(Если выбран "Номер нити 123")	Вышивание/Country/Madeira poly/Madeira rayon/Sulky/Robison Anton
Отображение единицы		Выбираются отображаемые единицы измерения (страница 52).	мм/ДЮЙМ
Зуммер		Указывает на то, выдается ли звуковой сигнал при выполнении каждой операции (страница 85).	ON OFF
Язык		Изменение языка, используемого на экранах дисплея.	Английский/Немецкий/Французский/Итальянский/Голландский/Испанский/Японский/Датский / Норвежский/Финский/Шведский/Португальский/Русский/Корейский/Тайский/другие
Яркость подсветки ЖКД		Отрегулируйте яркость подсветки ЖКД (страница 85).	Светлее   Темнее
Счетчик стежков		Отображается служебный счет, напоминающий о наступлении времени регламентного сервисного обслуживания машины. (Для получения более подробной информации свяжитесь с уполномоченным дилером.)	-
		Отображается суммарное число стежков вышивания.	-
Номер машины	NO.:	"NO." является номером машины.	-
Версия программы	Version:	Отображается версия программы.	-



Напоминание

- Пункты, отображаемые в негативе, отображают настройки на момент покупки.
- Подробнее о настройках во время вышивания см. в п. "Настройки для вышивания" (страница 51).

1 Включите машину.

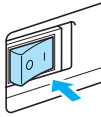



▶ Включается ЖКД.

2 Нажмите (кнопку настройки) на панели дисплея.



▶ Откроется экран настройки.

3 Нажмите на настраиваемый параметр.

Для переключения экрана используйте  (кнопку перехода на предыдущую страницу) и  (кнопку перехода на следующую страницу).

- На приводимых далее экранах отображаются заводские настройки по умолчанию.

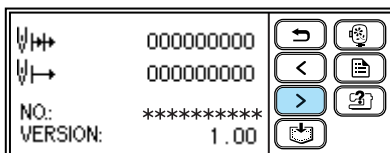
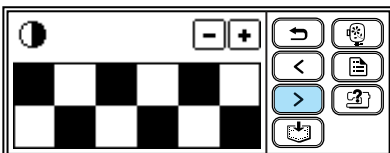

Пример: Замена единицы измерения



4 По окончании настроек нажмите (кнопку назад).

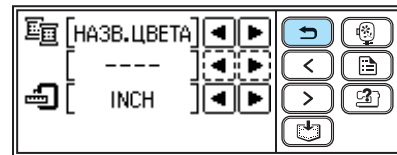

▶ Откроется стартовый экран.



Напоминание

- "NO." (№) является индивидуальным номером машины.
- "VERSION" (версия) обозначает версию программы, установленной в машину.
- Измененные настройки сохраняются даже при отключении электропитания.

Проверка рабочих процедур машины

Простые пояснения по указанным ниже пунктам можно наблюдать на экране ЖКД. На ЖКД отображаются простые пояснения, касающиеся установки верхней нити/намотки шпульки/установки намотанной шпульки/установки модуля вышивания/установки пялец/замены иглы.

1 Включите машину.

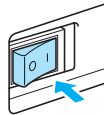

▶ Включается ЖКД.

2 Нажмите (кнопку помощи) на панели дисплея.

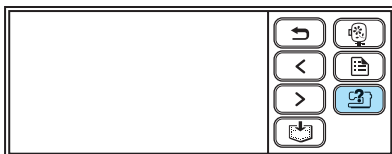

▶ Откроется экран интерактивной помощи.

3 Нажмите на элемент, по которому требуется отображение настроек.

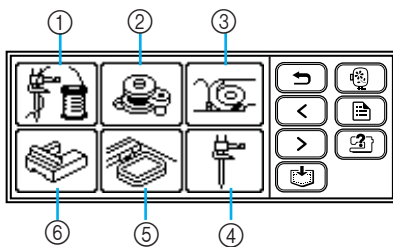

- ① Заправка верхней нити
- ② Намотка шпульки
- ③ Установка шпульки
- ④ Замена иглы
- ⑤ Установка пялец для вышивания
- ⑥ Подключения модуля вышивания

▶ Откроется первый экран с описанием процедуры для выбранного элемента.

4 Чтобы перейти на следующую страницу, нажмите (кнопку перехода на следующую страницу).

Чтобы вернуться на предыдущую страницу, нажмите  (кнопку перехода на предыдущую страницу).

Чтобы вернуться в экран выбора элемента, нажмите  (кнопку назад).

Пример: Заправка верхней нити

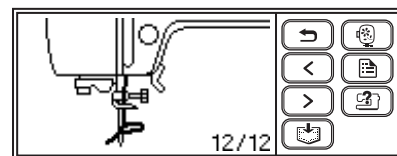
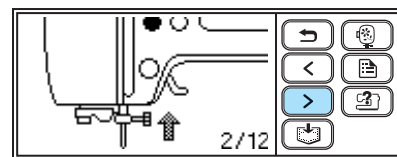
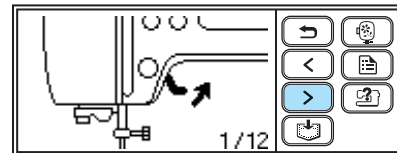

5 По окончании просмотра дважды нажмите (кнопку назад).

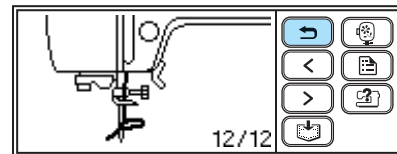

▶ Откроется стартовый экран.



Напоминание

- Подробные инструкции по каждому пункту приводятся на соответствующей странице данной Инструкции по эксплуатации.

Подготовка рабочих элементов для вышивания

Для вышивания необходимо следующее:

■ Ткань

Подготовьте ткань для вышивания. Размер ткани должен быть немного больше размера палец для вышивания и соответствовать размеру выбранного рисунка вышивания.



Примечание

- При вышивании выпуклых рисунков всегда используйте стабилизирующий (подкладочный) материал - особенно в случаях вышивания на легких или эластичных тканях.



ОСТОРОЖНО!

- Не рекомендуется вышивать на слишком толстой ткани. Чтобы проконтролировать толщину материала, установите пальцы на модуль вышивания и нажатием (кнопки подъема/опускания иглы) поднимите иглу. Если имеется зазор между прижимной лапкой вышивания и тканью, то ткань подходит для вышивания. Если зазора нет, ткань не пригодна для вышивания. При вышивании на такой ткани может сломаться игла, что чревато травмами.
- Соблюдайте особую осторожность при вышивании рисунков внахлест. Игла не способна беспрепятственно проникать в ткань, что приводит к поломке иглы.

■ Стабилизирующий материал (дополнительный)

Прикрепите к ткани для вышивания стабилизирующий материал, чтобы предотвратить ухудшение качества вышиваемых рисунков.



Для тонких материалов (например, органди), а также для материалов с ворсом (например, полотенец) используйте водорастворимые стабилизаторы. Подробнее см. в п. "Прикрепление стабилизирующего материала к ткани" (страница 43).

■ Нить для вышивания (дополнительная)

В качестве верхней нити используйте нить для вышивания или нить country.

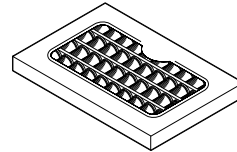

В качестве шпульной нити используйте шпульную нить для вышивания. Подробнее см. в разделе "Дополнительные принадлежности" (страница 9).



Напоминание

- Чтобы добиться высокого качества вышивания, используйте нити для вышивания, специально предназначенные для швейно-вышивальных машин.
- Перед началом вышивания убедитесь, что на шпульке имеется достаточное количество нити. Если не прекратить вышивание, когда в катушке заканчивается нить, нить может запутаться.

■ Игла

Используйте иглу 75/11, предназначенную для бытовых швейно-вышивальных машин. При вышивании на толстых материалах, таких как джинса, используйте иглу 90/14, предназначенную для бытовых швейно-вышивальных машин.



Напоминание

- На заводе-изготовителе на машину устанавливается игла размером 75/11.
- Правила замены иглы указаны в разделе "Замена иглы" (страница 28).

■ Прочее

"Малые" и "большие" пальцы для вышивания не являются обязательными для работы. Подробнее см. в разделе "Заправка ткани в пальцы для вышивания" (страница 44).

Подготовка иглы

Перед началом вышивания проверьте и, если требуется, замените иглу.

Меры предосторожности по обращению с иглой

Соблюдайте указанные ниже меры предосторожности по обращению с иглой. Игнорирование этих мер чревато чрезвычайно высокой опасностью – например, при поломке иглы и разлете ее осколков. Внимательно прочтите приводимые далее инструкции и неукоснительно следуйте им.



ОСТОРОЖНО!

- **Используйте только иглы, предназначенные для бытовых швейно-вышивальных машин. Использование других игл может привести к поломке иглы или к повреждению машины.**
- **Ни в коем случае не используйте погнутые иглы. Погнутые иглы легко ломаются, что может приводить к травмам.**

Проверка иглы

Вышивание погнутой иглой чрезвычайно опасно, поскольку игла может сломаться во время работы машины.

Прежде чем использовать иглу, положите ее плоской частью на какую-либо ровную поверхность и убедитесь в том, что просвет между иглой и поверхностью одинаков по всей длине иглы.

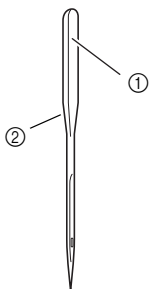

- ① Плоская сторона иглы
- ② Маркировка типа иглы



ОСТОРОЖНО!

- **Если расстояние между иглой и плоской поверхностью неодинаково по длине иглы, это означает, что игла погнута. Не пользуйтесь погнутыми иглами.**

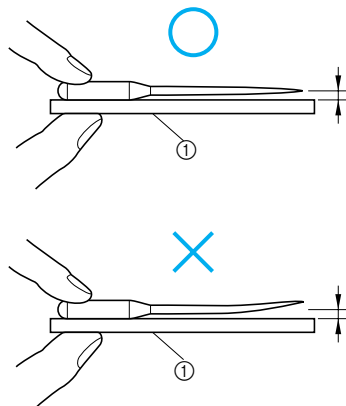

- ① Ровная поверхность

Замена иглы

Используйте отвертку и иглу, которая определена в качестве непогнутой согласно инструкциям, приведенным в разделе "Проверка иглы" (страница 27).

- 1** Нажмите  (кнопку подъема/опускания иглы) один или два раза, чтобы поднять иглу.

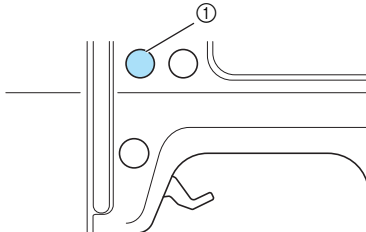

① Кнопка подъема/опускания иглы

- 2** Выключите машину.

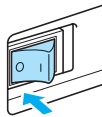

! ОСТОРОЖНО!

- Перед заменой иглы убедитесь, что машина отключена. Иначе, возможны травмы - особенно при случайном нажатии любой из кнопок, вызывающем запуск процесса вышивания.

- 3** Положите ткань или бумагу под лапку для вышивания и накройте отверстие на игольной пластине.



Примечание

- Перед заменой иглы убедитесь, что отверстие на игольной пластине закрыто тканью или бумагой, что предотвращает падение иглы внутрь машины.

- 4** Опустите рычаг прижимной лапки.

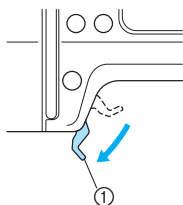

① Рычаг прижимной лапки

- 5** Удерживая иглу левой рукой, с помощью отвертки ослабьте затяжку зажимного винта иглодержателя поворотом на себя (против часовой стрелки) и снимите иглу с машины.

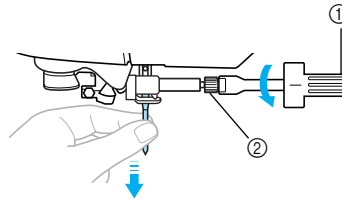

① Отвертка
② Винт иглодержателя

- При ослаблении затяжки и при затягивании винта иглодержателя не прилагайте чрезмерных усилий, так как это может привести к повреждению некоторых деталей машины.

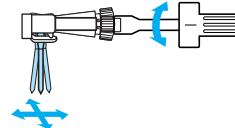

- 6** Вставьте иглу плоской стороной к задней части машины так, чтобы игла коснулась стопора иглы.

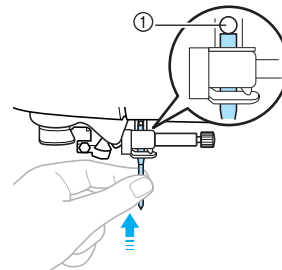

① Стопор иглы

- 7** Удерживая иглу левой рукой, затяните отверткой зажимной винт иглодержателя.

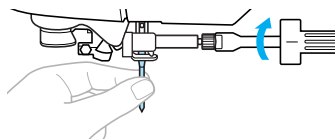

! ОСТОРОЖНО!

- Убедитесь, что игла вставлена до упора и соприкасается со стопором иглы, затем отверткой затяните зажимной винт иглы. Иначе, может сломаться игла или может повредиться машина.

Намотка и установка шпульки

В данном разделе описывается намотка нити на шпульку и последующая установка намотанной шпульки в машину.

Меры предосторожности при работе со шпулькой

При работе со шпулькой соблюдайте указанные ниже меры предосторожности.



ОСТОРОЖНО!

- Используйте только шпульку (номер по каталогу: SA156, SFB (XA5539-151)), предназначенную специально для данной машины. Использование других шпулек может привести к травмам или к повреждению машины.
- Шпулька, входящая в комплект поставки, разработана специально для данной швейной машины. Использование шпулек, предназначенных для других моделей, приводит к нарушениям работы машины. Используйте только шпульку из комплекта поставки или шпульки того же типа (номер по каталогу: SA156, SFB (XA5539-151)).

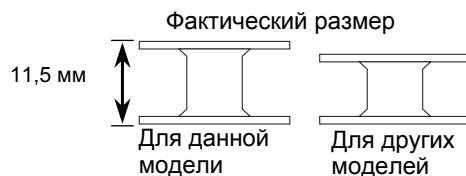

Намотка шпульки

Намотайте нить на шпульку, чтобы подготовить намотанную шпульку.

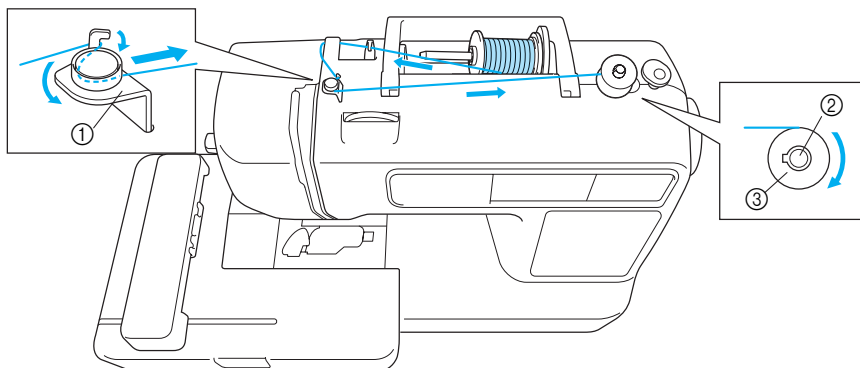

- ① Нитенаправитель для намотки шпульки
- ② Вал намоточного устройства шпульки
- ③ Шпулька



Напоминание

- Чтобы получить высококачественную вышивку, используйте шпульку с нитью для вышивания, специально предназначенной для данной машины. Если использовать другие нити, может нарушиться исполнение рисунка. Подробная информация содержится в разделе "Дополнительные принадлежности" (страница 9).

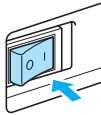
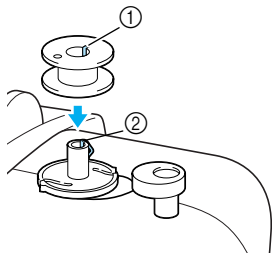
1 Включите машину.**2** Наденьте шпульку на вал намоточного устройства таким образом, чтобы пружина на валу вошла в паз шпульки. Нажмите на шпульку так, чтобы она зафиксировалась со щелчком.

- ① Паз
② Пружина на валу намоточного устройства шпульки

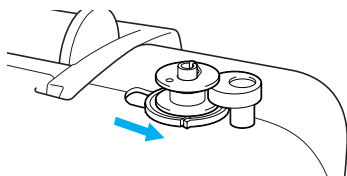
3 Передвигайте намоточное устройство шпульки в направлении, показанном стрелкой, пока оно не зафиксировается со щелчком.

- ▶ ⓘ (кнопка Пуск/Стоп) светится оранжевым цветом.

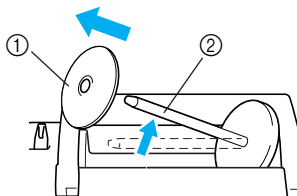
4 Поднимите установочный штифт катушки и снимите колпачок катушки, вставленный в штифт катушки.

- ① Колпачок катушки
② Стержень для катушки

5 Установите на штифт катушку для намотки шпульки.

Наденьте катушку на штифт таким образом, чтобы катушка располагалась горизонтально и нить разматывалась вперед с нижней позиции.

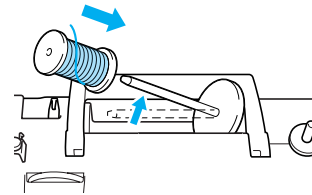
**Напоминание**

- Для вышивания используйте шпульку с нитью для вышивания.

**Примечание**

- Если катушка установлена так, что нить разматывается неправильно, нить может запутаться вокруг штифта для установки катушки.

6 Наденьте колпачок катушки на штифт катушки и верните штифт катушки на его исходную позицию.

Передвиньте колпачок катушки на максимально возможное расстояние вправо, как показано на рисунке, с закругленной стороны слева.

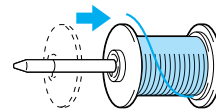
**! ОСТОРОЖНО!**

- Если катушка или колпачок катушки установлены неправильно, нить может запутаться вокруг штифта для установки катушки и вызвать повреждение.
- К машине прилагаются колпачки катушек трех размеров, что позволяет выбрать колпачок катушки, оптимальным образом подходящий к размеру используемой катушки с нитью. Если колпачок слишком мал для используемой катушки, нить может попасть в прорезь катушки, что может привести к поломке машины.

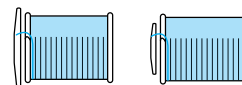



Примечание

- Если шитье выполняется тонкой перекрестно намотанной на катушку нитью, то используйте малый колпачок катушки и оставьте небольшой зазор между колпачком и катушкой.

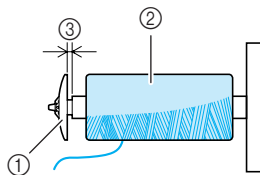

- ① Колпачок катушки (малый)
- ② Катушка с нитью (с перекрестной намоткой)
- ③ Зазор

- Если используется нить, которая быстро сматывается с катушки (например, прозрачная нейлоновая нить или металлическая нить), перед установкой намотанной катушки на штифт наденьте на нее сетку из комплекта поставки. Если сетка слишком длинная, подогните ее в соответствии с высотой катушки. При использовании сетки может увеличиться натяжение верхней нити. Перед началом вышивания обратитесь к разделу "Регулировка натяжения верхней нити" (страница 63).

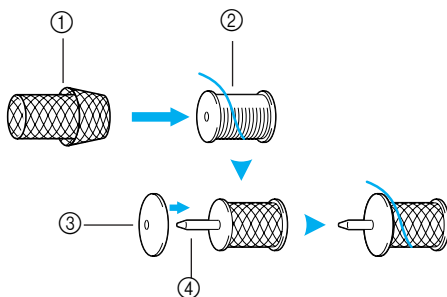

- ① Сетка для катушки
- ② Катушка
- ③ Колпачок катушки
- ④ Стержень для катушки

- 7** Вытяните нить из катушки и протяните ее под крючком нитенаправителя.

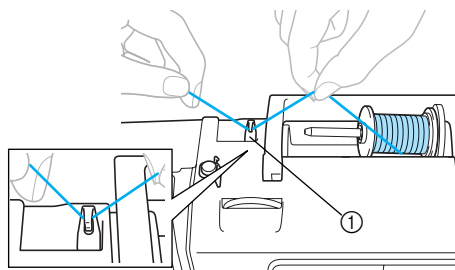

- ① Нитенаправитель

- 8** Пропустите нить за крышкой нитенаправителя в направлении вперед.

Удерживая нить правой рукой возле катушки, протяните нить левой рукой, как показано ниже.

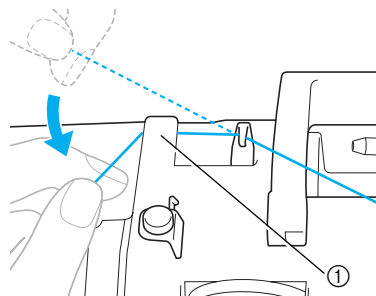

- ① Крышка нитенаправителя

- 9** Потяните нить вправо, проведите ее под крючком нитенаправителя шпульки, затем намотайте нить против часовой стрелки под диском предварительного натяжения, вытянув ее на максимально возможную длину.

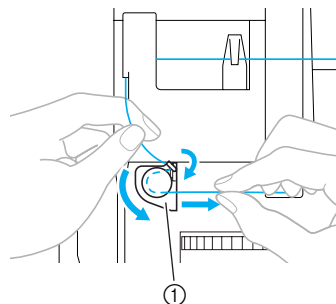

- ① Нитенаправитель для намотки шпульки

Убедитесь, что нить проведена под диском предварительного натяжения.

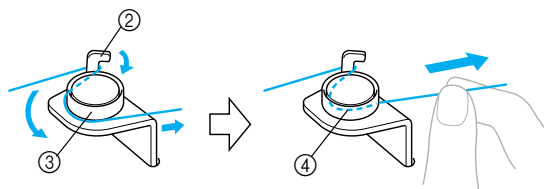

- ② Крючок
- ③ Диск предварительного натяжения
- ④ Протяните нить как можно дальше.

- 10** Обмотайте конец нити пять или шесть раз по часовой стрелке вокруг шпульки. Удерживая левой рукой нить, продернутую через нитенаправитель намотки шпульки, правой рукой наматывайте конец нити.

Сделайте пять или шесть витков.

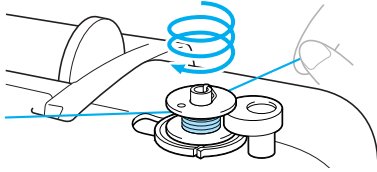

! ОСТОРОЖНО!

- Убедитесь, что нить упруго натянута, и наматывайте ее по часовой стрелке. Если нить наматывается против часовой стрелки, она может обмотать вал намоточного устройства.

- 11** Пропустите конец нити через направляющую прорезь в седле намоточного устройства шпульки и затем потяните нить вправо для ее обрезки.

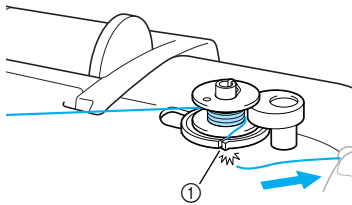

- ① Прорезь в седле устройства намотки шпульки (с встроенным устройством обрезки нити)

! ОСТОРОЖНО!

- Обязательно обрежьте нить, как указано выше. Если шпулька будет намотана без обрезки нити при помощи резака, встроенного в шлиц в держателе намоточного устройства шпульки, то при окончании намотки нить может запутаться на шпулке, в результате чего игла может погнуться или сломаться.



Напоминание

- Перед намоткой шпульки убедитесь, что нить надлежащим образом заправлена. В противном случае нить может запутаться и не намотаться на шпульку.

- 12** Однократно нажмите  (кнопку Пуск/Стоп).

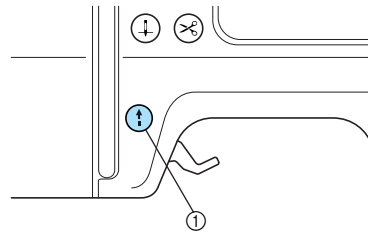



- ① Кнопка Пуск/Стоп

- Начнется намотка на шпульку, и на ЖКД появится сообщение "☺→☺".



Примечание

- Не отходите от машины, пока выполняется намотка. Убедитесь, что нить надлежащим образом намоталась на шпульку. Если нить неправильно наматывается на шпульку, немедленно нажмите  (кнопку Пуск/Стоп), чтобы прекратить намотку шпульки.

- 13** Когда намотка шпульки прекратится или снизится скорость намотки, однократно нажмите  (кнопку Пуск/Стоп), чтобы остановить машину.

- Намотка шпульки прекратится.

! ОСТОРОЖНО!

- Когда намотка шпульки прекратится или снизится скорость намотки, остановите машину. В противном случае возможны повреждения вышивальной машины.

- 14 Обрежьте нить ножницами, переместите вал намоточного устройства шпульки влево и далее снимите шпульку с вала.

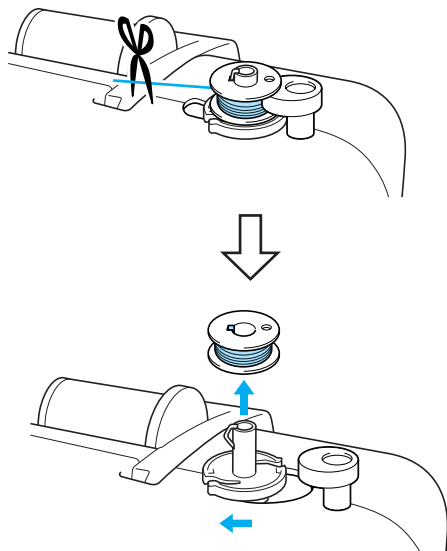

Напоминание

- Если вал намоточного устройства шпульки передвинут вправо, игла не перемещается. (Вышивание невозможно.)
- Когда после наматывания шпульки запускается машина или начинает вращаться маховик, звучит щелчок – это не является никаким нарушением.

■ Запутывание нити под седлом намоточного устройства шпульки.

Если до начала наматывания шпульки и при этом не выполнена правильная протяжка нити через диск предварительного натяжения нитенаправителя намоточного устройства шпульки, то нить может запутаться под седлом намоточного устройства шпульки. В таком случае необходимо размотать нить, следуя указанной ниже процедуре.

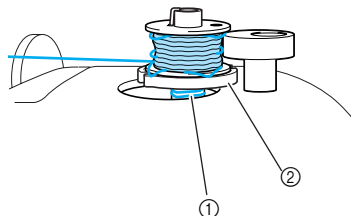

- ① Нить
- ② Седло намоточного устройства шпульки

! ОСТОРОЖНО!

- Не снимайте седло намоточного устройства шпульки даже в том случае, если нить запуталась под седлом намоточного устройства шпульки. Это может привести к травмам.
- Не извлекайте винт прижимного механизма намоточного устройства шпульки - это может привести к повреждению машины; нельзя извлекать винт с целью разматывания нити.

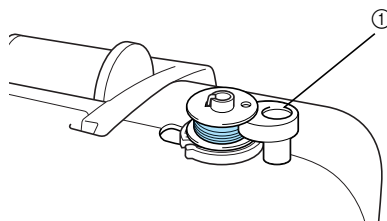

- ① Винт прижимного механизма намоточного устройства шпульки

- 1 Если нить запуталась под седлом намоточного устройства шпульки, однократно нажмите  (кнопку Пуск/Стоп), чтобы остановить намотку шпульки.

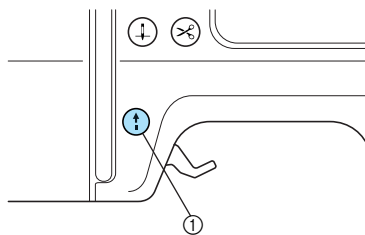

- ① Кнопка Пуск/Стоп

- 2** Обрежьте нить ножницами позади нитенаправителя намоточного устройства шпульки.

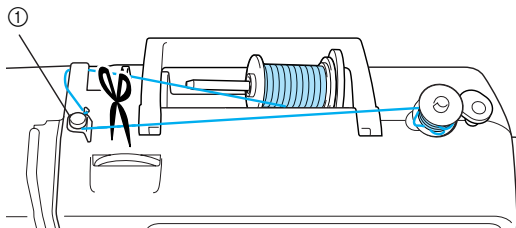

① Нитенаправитель для намотки шпульки

- 3** Передвиньте вал намоточного устройства шпульки влево, затем снимите шпульку с вала.

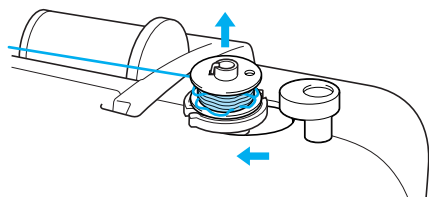

- 4** Удерживая конец нити левой рукой, правой рукой размотайте нить со шпульки по часовой стрелке, как показано на рисунке ниже.

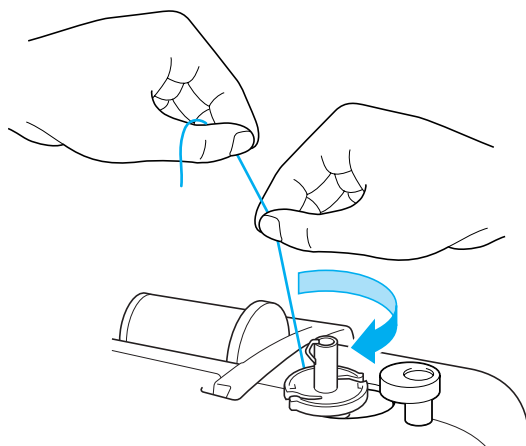

- 5** Заново намотайте нить на шпульку.



Примечание

- Убедитесь, что нить правильно протянута под диском предварительного натяжения нитенаправителя намоточного устройства шпульки (страница 31).

Установка шпульки

Установите намотанную шпульку в машину.



ОСТОРОЖНО!

- Используйте для шитья только правильно намотанную шпульку; в противном случае возможны поломка иглы или неправильное натяжение нити.

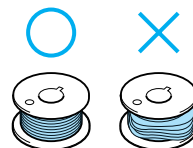

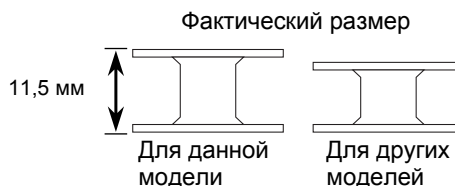

- Шпулька, входящая в комплект поставки, разработана специально для данной швейной машины. Использование шпулек, предназначенных для других моделей, приводит к нарушениям работы машины. Используйте только шпульку из комплекта поставки или шпульку того же типа (номер по каталогу: SA156, SFB (XA5539-151)).

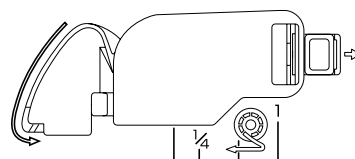

Напоминание

- Последовательность, в которой нить шпульки должна быть пропущена через шпульный колпачок, обозначена метками вокруг шпульного колпачка.



- 1** Один или два раза нажмите  (кнопку подъема/опускания иглы), чтобы поднять иглу, и затем поднимите рычаг прижимной лапки.

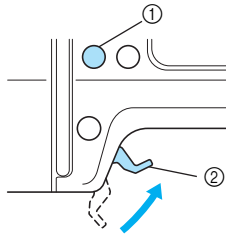

- ① Кнопка подъема/опускания иглы
② Рычаг прижимной лапки

- 2** Выключите машину.

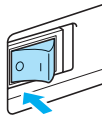

- 3** Передвиньте защелку крышки челночного устройства вправо.

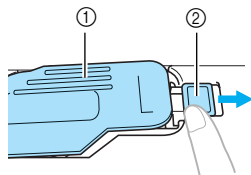

- ① Крышка челночного устройства
② Защелка

▶ Крышка челночного устройства открывается.

- 4** Снимите крышку челночного устройства.

- 5** Удерживая шпульку правой рукой, возьмите конец нити в левую руку.

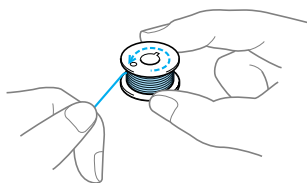

- Будьте внимательны - не уроните шпульку.

- 6** Правой рукой вставьте шпульку в шпульный колпачок.

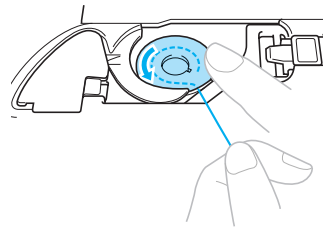

- Установите шпульку надлежащим образом.

! ОСТОРОЖНО!

- Убедитесь, что шпулька надежно вставлена в колпачок, надавите на нее пальцем и продвиньте ее до нижнего упора. В противном случае нить может оборваться либо может быть неправильно натянута.
- Заправьте нить, как показано на рисунке. В противном случае нить может оборваться либо может быть неправильно натянута.

- 7** Слегка прижимая шпульку правой рукой, левой рукой проведите нить, как показано на рисунке.

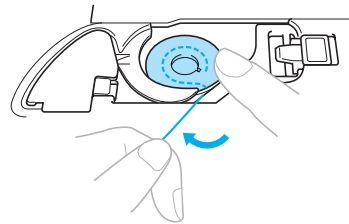

- 8** Проведите нить через прорезь, как показано на рисунке, и затем вытяните ее на себя.

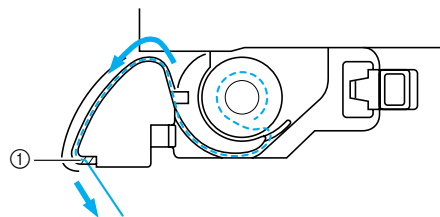

- ① Устройство для обрезки нити
▶ Нить обрезается устройством для обрезки нити.



Примечание

- Если нить неправильно вставлена через отверстие в пружине регулировки натяжения нити шпульного колпачка, может быть нарушено натяжение нити (страница 63).

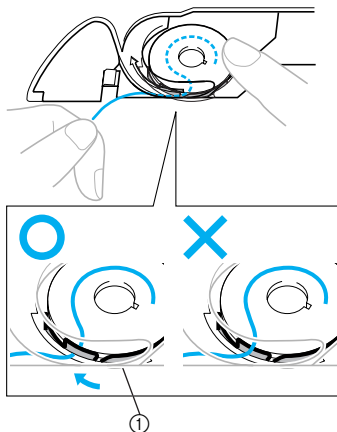

- ① Пружина регулировки натяжения нити

9 Установите на место крышку челночного устройства.

Вставьте язычок в нижнем левом углу крышки челночного устройства, а затем слегка нажмите на правую часть крышки.

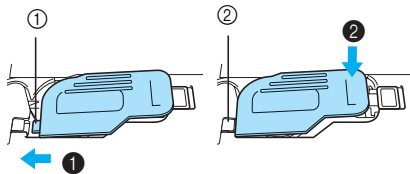

- ① Язычок
② Нижний левый угол

- ▶ Нить намотана на шпульку. Можно начинать вышивание без вытягивания вверх нити на шпулке.

Далее заправьте верхнюю нить. Продолжите процедуру, описываемую в разделе "Заправка верхней нити" (страница 37).

Заправка верхней нити

В этом разделе описывается установка катушки для заправки верхней нити, а затем вдевание нити в иглу.

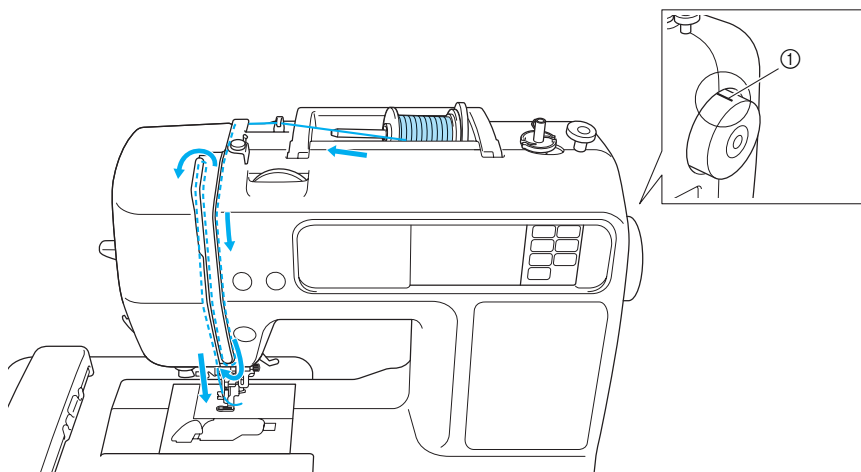

① Метка на маховике

⚠ ОСТОРОЖНО!

- Выполняя заправку верхней нити, строго следуйте инструкциям. Если заправка верхней нити выполнена неправильно, может запутаться нить, сломаться или изогнуться игла.
- Нитевдеватель можно использовать с иглами для бытовой швейно-вышивальной машины от 75/11 до 100/16. Не разрешается использовать нитевдеватель для заправки специальных нитей, например, прозрачных нейлоновых или металлических нитей.
- Не разрешается использовать нитевдеватель с нитью толщиной 130/120 или более.
- Если невозможно использовать нитевдеватель, обратитесь к разделу "Ручная заправка нити в иглу (без использования нитевдевателя)" (страница 42).
- Не разрешается использовать нить весом 20 или менее.

Информация о катушках с нитью

Ниже представлена информация о катушках с нитью.

⚠ ОСТОРОЖНО!

- Если катушка или колпачок катушки установлены неправильно, нить может запутаться вокруг штифта для катушки либо может сломаться игла.
- К машине прилагаются колпачки катушек трех размеров, что позволяет выбрать колпачок, оптимальным образом подходящий к размеру используемой катушки с нитью. Если колпачок слишком мал для используемой катушки, нить может быть защемлена в прорези катушки либо может сломаться игла.

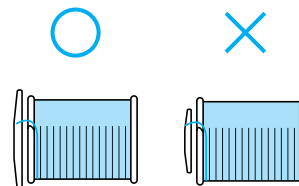

Заправка верхней нити

Установите катушку с нитью на штифт для катушки и затем заправьте нить в машину.



Напоминание

- Чтобы получить вышивку привлекательного вида, используйте нить для вышивания либо нить country, предназначенную для данной машины. Если использовать другие нити, может нарушиться исполнение рисунка.
- Перед заправкой верхней нити убедитесь, что нить правильно подобрана под выбранный рисунок. Подробнее см. в п. "Выбор рисунков вышивания".



ОСТОРОЖНО!

- Выполняя заправку верхней нити, строго следуйте инструкциям. Если заправка верхней нити выполнена неправильно, может запутаться нить, сломаться или изогнуться игла.

- 1 Включите машину.

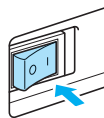

- 2 Поднимите рычаг прижимной лапки.

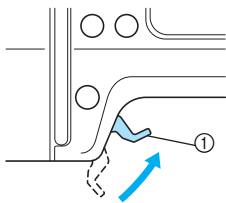

- 1 Рычаг прижимной лапки

▶ Лапка для вышивания поднята.



Напоминание

- Если лапка для вышивания не поднята, правильная заправка нити невозможна.

- 3 Нажмите кнопку (подъема/опускания иглы) один или два раза, чтобы поднять иглу.

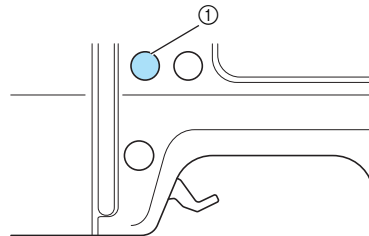

- 1 Кнопка подъема/опускания иглы



Примечание

- Игла поднята полностью, если метка на маховике находится сверху, как показано на рисунке. Проверьте положение маховика и, если метка маховика не находится на данной позиции, нажимайте кнопку (подъема/опускания иглы) до тех пор, пока метка не установится правильно.

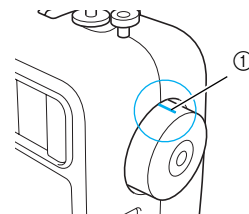

- 1 Метка на маховике

- 4 Поднимите штифт катушки и извлеките колпачок катушки, вставленный в штифт катушки.

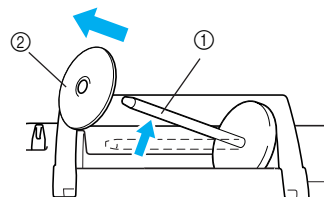

- 1 Стержень для катушки
- 2 Колпачок катушки

- 5 Наденьте катушку с нитью на штифт катушки. Наденьте катушку на штифт таким образом, чтобы катушка располагалась горизонтально и нить разматывалась вперед с нижней позиции.

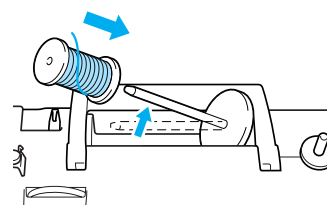

- 6** Наденьте колпачок катушки на штифт катушки и верните штифт катушки на его исходную позицию.

Передвиньте колпачок катушки на максимально возможное расстояние вправо, как показано на рисунке, с закругленной стороной слева.

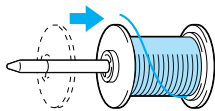

! ОСТОРОЖНО!

- Если катушка или колпачок катушки установлены неправильно, нить может запутаться вокруг штифта для катушки либо может сломаться игла.

- 7** Вытяните нить из катушки и протяните ее под крючком нитенаправителя.

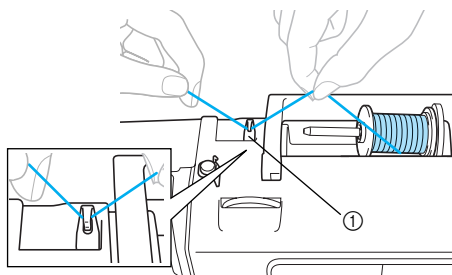

① Нитенаправитель

- 8** Пропустите нить за крышкой нитенаправителя в направлении вперед.

Удерживая нить правой рукой возле катушки, протяните нить левой рукой, как показано ниже.

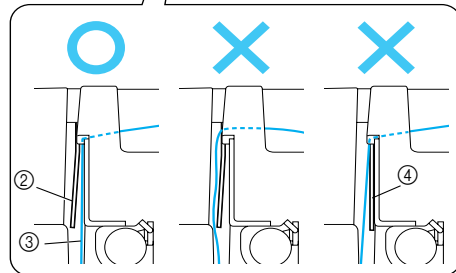
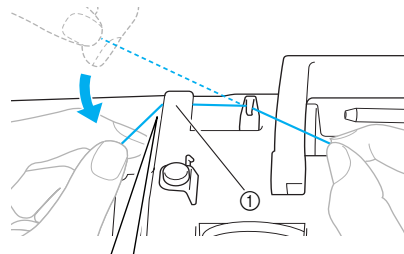

- ① Крышка нитенаправителя
- ② Пружина нитенаправителя
- ③ Нить
- ④ Когда рычаг прижимной лапки опущен

⚡ Примечание

- Чтобы заправить нить за крышкой нитенаправителя, используйте обе руки. Если вы не держите нить в правой руке, она будет ослаблена, и вы не сможете закрепить нить в пружинной направляющей. Это может привести к неправильному натяжению нити.
- Прежде чем протягивать нить позади крышки нитенаправителя, убедитесь, что рычаг прижимной лапки поднят. Если рычаг прижимной лапки опущен, пружина нитенаправителя закрыта, и нить невозможно надлежащим образом заправить в прорезь пружины нитенаправителя.

- 9** Заправьте нить через направляющие в последовательности, указанной ниже.

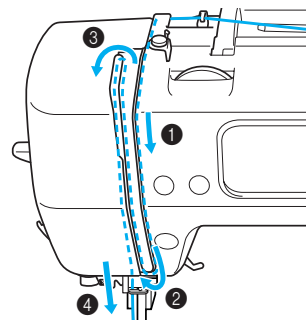

- 10** Убедитесь, что нить прошла в рычаг нитепритягивателя, как показано ниже.

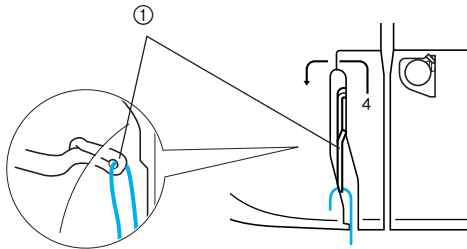

① Рычаг нитепритягивателя



Напоминание

- Если игла опущена, это препятствует проеданию нити в рычаг нитепритягивателя. Прежде чем продеть нить в рычаг нитепритягивателя, убедитесь, что нажата кнопка позиционирования иглы с целью подъема иглы.

- 11** Проведите нить за нитенаправителем игловодителя.

Нить можно легко провести за нитенаправителем игловодителя над иглой, удерживая нить левой рукой и протягивая нить правой рукой, как показано на рисунке ниже.

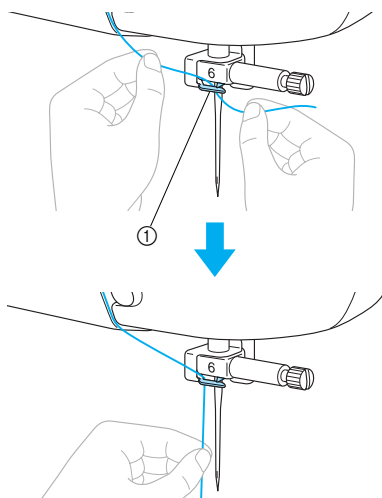

① Нитенаправитель игловодителя

- 12** Опустите рычаг прижимной лапки, чтобы опустить лапку для вышивания.

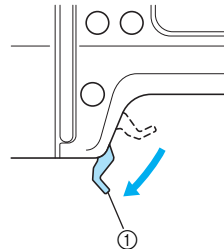

① Рычаг прижимной лапки

- 13** Протяните в левую сторону конец нити, который был пропущен через нитенаправитель игловодителя, затем проведите нить через шлиц нитенаправителя ① и далее с натягом вытяните нить с лицевой стороны и вставьте ее в прорезь диска нитенаправителя (с маркировкой "7") по всей длине ②.

Убедитесь, что нить прошла через шлиц нитенаправителя.

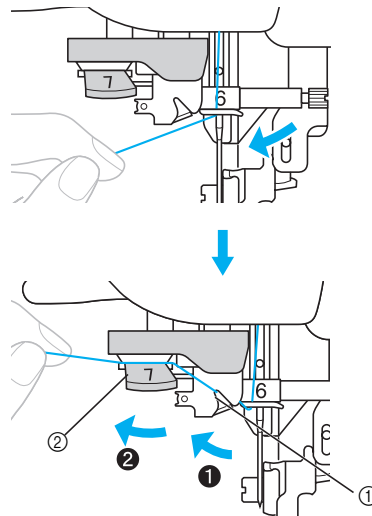

① Шлиц нитенаправителя
② Нитенаправляющий диск

- 14** Обрежьте нить с помощью резака, находящегося с левой стороны машины.

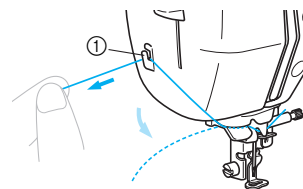

① Резак для нити

- 15** Опустите рычаг нитевдевателя, находящийся с левой стороны машины, как можно ниже, чтобы повернуть крючок.

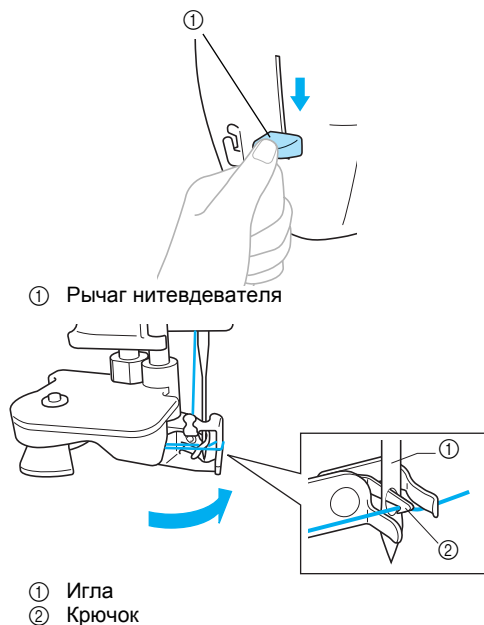

Примечание

- Если рычажок нитевдевателя опущен не максимально низко, крючок развернется не полностью, как показано ниже, и нить не пройдет через ушко иглы. В этом случае начните процесс заново с шага **15**.

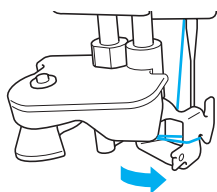

- Если игла не поднята, нитевдеватель не может заправить нить в иглу. Прежде чем воспользоваться нитевдевателем, обязательно нажмите  (кнопку подъема/опускания иглы), чтобы поднять иглу. Подробнее см. в шаге **3** раздела "Заправка верхней нити" (страница 38).

- 16** Медленно поднимите рычаг нитевдевателя.

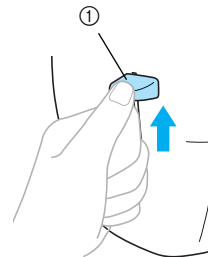

① Рычаг нитевдевателя

- 17** Поднимите рычаг прижимной лапки и осторожно протяните петлю нити через ушко иглы, чтобы вытянуть конец нити.

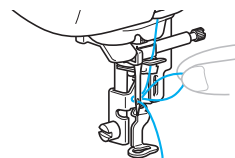

ОСТОРОЖНО!

- Не прикасайтесь к кнопке. Нельзя прикасаться к кнопке Пуск/Стоп или кнопке подъема/опускания иглы. При случайном нажатии любой из этих кнопок машина начинает процесс шитья, что может привести к травмированию пальцев иглой или к поломке иглы.
- При вытягивании нити не прилагайте чрезмерных усилий. В противном случае игла может погнуться или сломаться.

- 18** Протяните конец нити через отверстие лапки для вышивания.

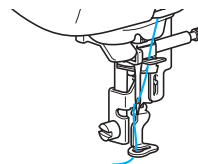

► Заправка верхней нити закончена.

■ Ручная заправка нити в иглу (без использования нитевдевателя)

При использовании специализированной нити (например, прозрачной нейлоновой нити, для вдевания которой не может быть использован нитевдеватель) вдевайте нить в иглу, как указано ниже.

- 1 Заправьте нить в нитенаправитель игловодителя, выполнив шаги 1 - 1, указанные в п. "Заправка верхней нити" (страница 38).

- 2 Опустите рычаг прижимной лапки.

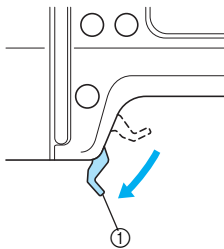

1 Рычаг прижимной лапки

- 3 Проденьте нить в игольное ушко спереди назад.

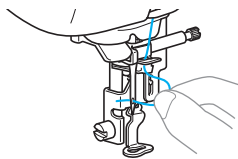

! ОСТОРОЖНО!

- Нельзя прикасаться к кнопке Пуск/Стоп или кнопке подъема/опускания иглы. При случайном нажатии любой из этих кнопок машина начинает процесс шитья, что может привести к травмированию пальцев иглой или к поломке иглы.

- 4 Поднимите рычаг прижимной планки, проденьте конец нити через отверстие лапки для вышивания.

Подготовка ткани

Прикрепив стабилизирующий материал к ткани для вышивания, натяните ткань на пальцы.

Прикрепление стабилизирующего материала к ткани

Прикрепите стабилизирующий материал для вышивания, чтобы предотвратить ухудшение качества вышиваемых рисунков.

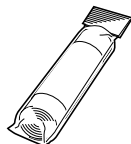

Напоминание

- Рекомендуется использовать дополнительный стабилизирующий материал для вышивания. Для тонких материалов, таких как органди, а также для материалов с ворсом, например, полотенце, используйте водорастворимые стабилизаторы. С дополнительными принадлежностями и деталями можно ознакомиться на сайте [<http://www.brother.com/>] или [<http://www.brothermall.com/>] (для жителей США).

! ОСТОРОЖНО!

- При вышивании всегда используйте стабилизирующий материал. Если вышивание на тонких или эластичных тканях выполняется без использования стабилизирующего материала, это может привести к загибу или поломке иглы. Кроме того, может быть нарушено исполнение рисунка.

- 1 Подготовьте стабилизирующий материал, размером больше, чем используемые пальцы.

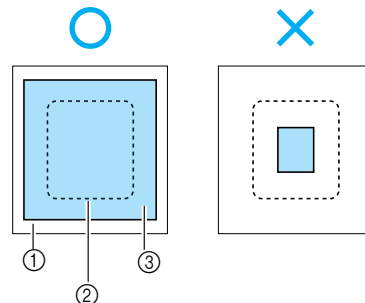

- ① Ткань
- ② Размер палец для вышивания
- ③ Стабилизирующий материал

- 2 При использовании клейкого стабилизирующего материала приложите его клейкую поверхность к изнаночной стороне ткани и прогладьте ее утюгом.

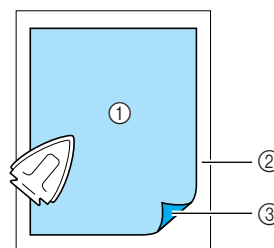

- ① Стабилизирующий материал
- ② Ткань (изнаночная сторона)
- ③ Поверхность наложения

- Если невозможно прогладить материал или поместить материал в пальцы

Если используются такие ткани, как полотенца, которые невозможно прогладить, или вышивка выполняется в местах, где затруднено проглаживание, поместите стабилизирующий материал под ткань и натяните ткань на пальцы, не прикрепляя стабилизирующий материал.

Заправка ткани в пяльцы для вышивания

Ткань натягивается на пяльцы для вышивания. Если ткань провисает, это может ухудшить качество вышивания. Установите ткань в пяльцы без провисания, следуя указанным ниже шагам. Подготовьте ткань с прикрепленным к ней стабилизирующим материалом и пяльцы (средние, малые или большие).

■ Пяльцы (средние)

На этих пяльцах можно вышивать рисунки высотой до 10 см и шириной до 10 см.

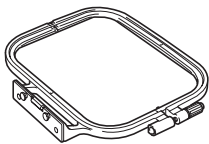

■ Пяльцы (малые) [дополнительно]

На этих пяльцах можно вышивать рисунки высотой до 2 см и шириной до 6 см. Они используются для вышивания букв и мелких рисунков.

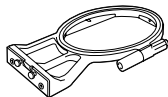

Напоминание

- Существуют рисунки, которые нельзя вышить на малых пяльцах.

■ Пяльцы (большие) [дополнительно]

На этих пяльцах можно вышивать рисунки высотой до 17 см и шириной до 10 см. Они используются для вышивки нескольких рисунков без изменения положения ткани в оправе.

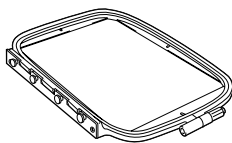

ОСТОРОЖНО!

- Используйте пяльцы, соответствующие размеру рисунка вышивки. В противном случае лапка для вышивания может задевать пяльцы, что может привести к травмам или к повреждению иглы.

- 1 Ослабьте регулировочный винт пялец, извлеките внешнюю и внутреннюю оправы и поместите внешнюю оправу на ровную поверхность. Отделите внутреннюю оправу от внешней, вытаскивая внутреннюю оправу вверх.

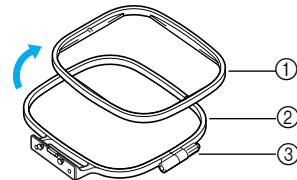

- 1 Внутренняя оправа
- 2 Внешняя оправа
- 3 Регулировочный винт

- 2 Поместите ткань со стабилизирующим материалом поверх внешней оправы. Сверху должна находиться лицевая сторона ткани.

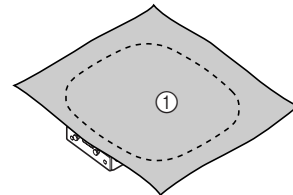

- 1 Лицевая сторона

- 3 Установите внутреннюю оправу нажатием сверху через ткань. Выровняйте \triangle по внутренней оправе и ∇ по внешней оправе.

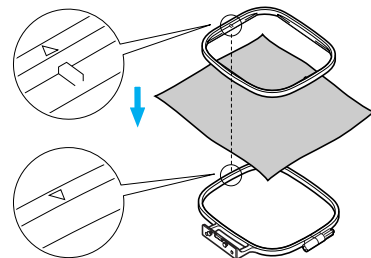

- 4 Затяните регулировочный винт руками так, чтобы закрепить ткань.

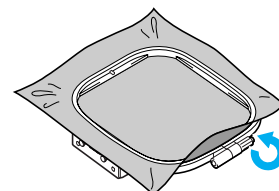

- 5** Осторожно вытащите ткань из оправы, не ослабляя затяжку регулировочного винта.

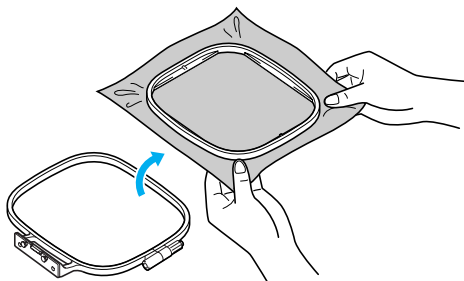

Напоминание

- Данная мера предосторожности помогает избежать искажения рисунка во время вышивания.

- 6** Заново установите внутреннюю оправу через поверхность ткани, выравнявая \triangle по внутренней оправе и ∇ по внешней оправе.

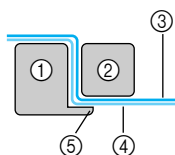
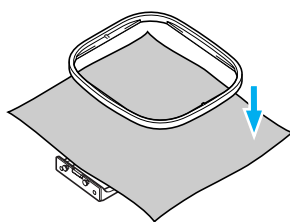

- 1 Внешняя оправа
- 2 Внутренняя оправа
- 3 Ткань (лицевая сторона)
- 4 Стабилизирующий материал
- 5 Выступ внешней оправы

- С усилием надавите на внутреннюю оправу так, чтобы она плотно прижалась к выступу внешней оправы.

- 7** Затяните регулировочный винт, одновременно удаляя провисание ткани свободной рукой. Операцию следует выполнить так, чтобы звук по натянутой ткани был подобен звуку при ударе по барабану.

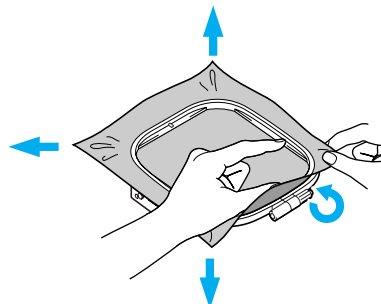

■ Использование листов для вышивания

При использовании листа для вышивания, установленного на пальцах, можно располагать рисунок для вышивания в точно выбираемом месте на ткани.

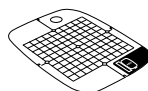

Лист для вышивания (средний)



Лист для вышивания (малый)
[дополнительно]

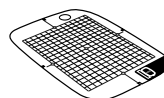

Лист для вышивания (большой)
[дополнительно]

- 1** Пометьте мелом центр того места, где должен быть вышит рисунок.

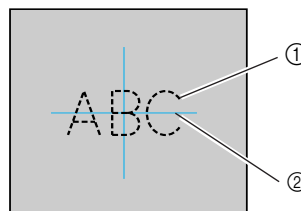

- 1 Рисунок вышивания
- 2 Метка

- 2** Поместите лист для вышивания во внутреннюю оправу.

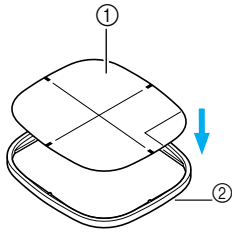

- ① Лист для вышивания
② Внутренняя оправа

- 3** Совместите метку на ткани с базисной линией на листе для вышивания.

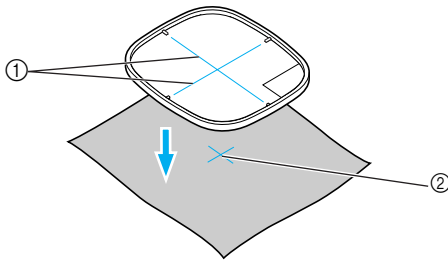

- ① Базисная линия
② Метка

- 4** Поместите внутреннюю оправу с тканью на внешнюю оправу и натяните ткань.

- Подробнее см. в страница 44.

- 5** Извлеките лист для вышивания.

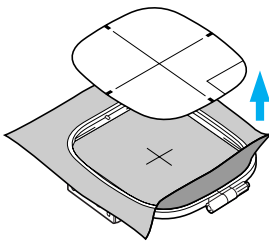

- **Вышивание на тканях, которые невозможно натянуть на пальцы**

Если необходимо выполнить вышивку на малых отрезках ткани, которые невозможно натянуть на пальцы, или на тонких отрезках, например, на лентах, используйте стабилизирующий материал в качестве основы для натягивания на пальцы. Рекомендуется использовать стабилизирующий материал для любой вышивки.

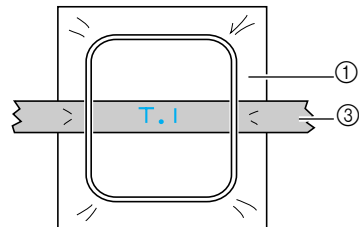
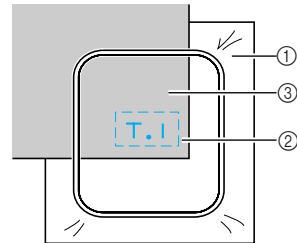
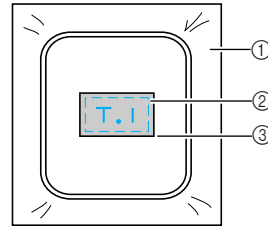

- ① Стабилизирующий материал
② Скрепка или клей-аэрозоль
③ Ткань

Закончив вышивание, осторожно извлеките стабилизирующий материал.

Установка пялец для вышивания

В данном разделе описывается способ установки пялец.

Установка пялец

- 1 **Намотайте нить шпульки для вышивания на шпульку и установите ее в шпульный колпачок.**
 - Подробнее см. в п. "Намотка и установка шпульки" (страница 29).

- 2 **Поднимите рычаг прижимной лапки.**

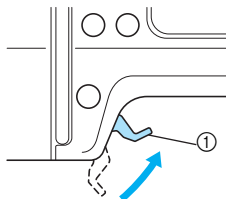

① Рычаг прижимной лапки

- 3 **Нажмите \oplus (кнопку подъема/опускания иглы) один или два раза, чтобы поднять иглу.**

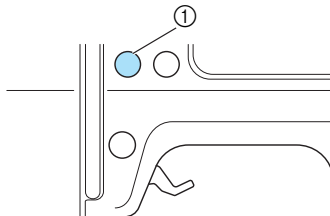

① Кнопка подъема/опускания иглы

- 4 **Проведите пальцы под прижимной лапкой, продолжая при этом поднимать рычаг прижимной лапки.**

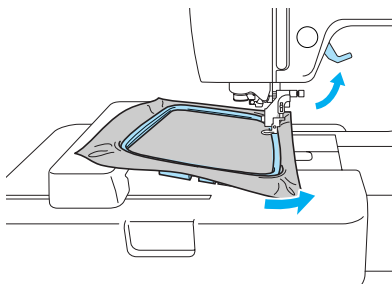

! ОСТОРОЖНО!

- Нельзя прикасаться к кнопке Пуск/Стоп или кнопке подъема/опускания иглы. При случайном нажатии любой из этих кнопок машина начинает процесс шитья, что может привести к травмированию пальцев иглой или к поломке иглы.

- 5 **Движением сверху плотно вставьте направляющую пялец в держатель рамы каретки.**

Совместите язычки направляющей пялец с отверстиями держателя рамы каретки и протолкните направляющую до фиксации на позиции щелчка.

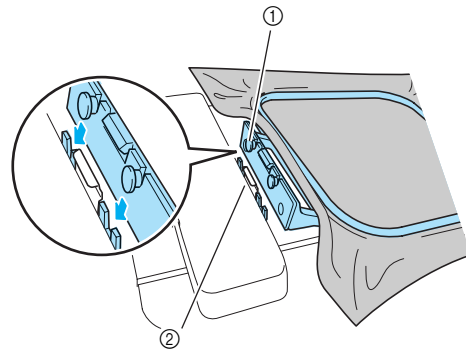

- ① Направляющие язычки пялец
- ② Отверстия держателя рамы каретки пялец

► Модуль вышивания установлен.

! Примечание

- Убедитесь, что вставлены оба штоля. Если установлен только передний или только задний штоль, может нарушиться исполнение рисунка.

! ОСТОРОЖНО!

- Надлежащим образом установите пяльцы в держатель пялец. В противном случае лапка для вышивания может задевать пяльцы и приводить к травмам.

Снятиепялец

Убедитесь, что машина полностью остановлена, и следуйте приводимым ниже инструкциям.

- 1** Поднимите рычаг прижимной лапки.

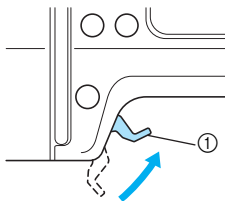

- ① Рычаг прижимной лапки

- 2** Нажмите **①** (кнопку подъема/опускания иглы) один или два раза, чтобы поднять иглу.

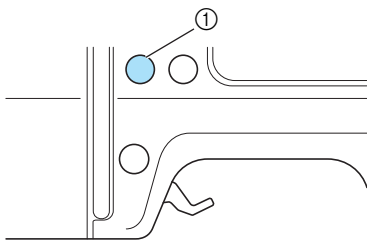

- ① Кнопка подъема/опускания иглы

- 3** Нажатием переведите влево элемент держателя пялец, как показано на рисунке ниже, и поднимите пяльцы.

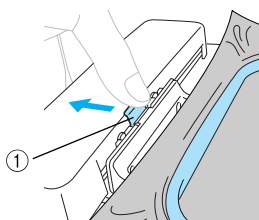

- ① Нажмите здесь, чтобы снять пяльцы.

- Пяльцы отделяются от держателя пялец.

- 4** Проведите пальцы под прижимной лапкой, продолжая при этом поднимать рычаг прижимной лапки.

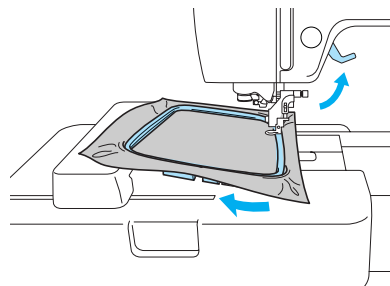

- 5** Снимите пальцы.

! ОСТОРОЖНО!

- Нельзя прикасаться к кнопке Пуск/Стоп или кнопке подъема/опускания иглы. При случайном нажатии любой из этих кнопок машина начинает процесс шитья, что может привести к травмированию пальцев иглой или к поломке иглы.

2

ВЫШИВАНИЕ

В данном разделе описывается последовательность шагов при вышивании.

Выбор рисунков вышивания	50
Вышивание	57
Редактирование и сохранение рисунков	61
Использование функции запоминания	69

Выбор рисунков вышивания

В данном разделе подробно описываются имеющиеся типы рисунков вышивания и рассматривается выбор этих рисунков.

Авторское право

Рисунки, сохраненные в памяти машины и на картах вышивания, предназначены только для частного использования. Любое публичное или коммерческое использование рисунков, защищенных авторским правом, является нарушением закона об авторских правах и категорически запрещается.

Типы рисунков вышивания



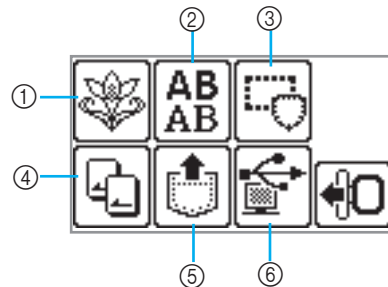

Возможен выбор рисунка вышивания среди имеющихся рисунков указанных ниже типов.



- ① **Рисунки вышивания**
Всего имеется 70 рисунков вышивания. Рисунки вышиваются с заменой верхней нити согласно инструкциям, выводимым на экран. Подробнее см. в п. "Выбор рисунка вышивания" (страница 54).
- ② **Рисунки с буквенно-цифровыми символами**
Различают символы 5 типов: заглавные/строчные/цифры/символы/европейские символы. Подробнее см. в п. "Выбор буквенно-цифровых символов" (страница 53).
- ③ **Рисунки оформления**
10 фигур (таких, как квадраты и круги) можно комбинировать с 12 типами строчки. Подробнее см. в п. "Выбор рисунка оформления" (страница 55).
- ④ **Карта вышивания**
Нажмите здесь для выбора рисунков с карты вышивания. Подробнее см. в п. "Использование карты вышивания" (страница 55).
- ⑤ **Рисунки, сохраняемые в памяти машины**
Нажмите здесь для выборки рисунков из памяти машины. Подробнее см. в разделе "Сохранение рисунков" (страница 70).
- ⑥ **Рисунки, выбираемые из памяти компьютера**
Возможно вышивание рисунков, выбираемых из памяти компьютера. Подробнее см. в разделе "Выборка рисунков вышивания из компьютера" (страница 71).

Настройки для вышивания

□ Настройка дисплея во время вышивания

Нажмите  (кнопку настройки) и затем  (кнопку перехода на следующую страницу). Далее выберите соответствующий пункт нажатием  .

НАЗВ.ЦВЕТА: типовое название цвета

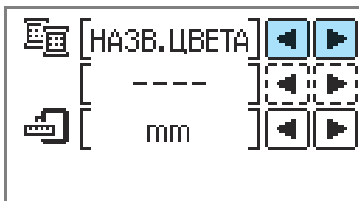

ВРЕМЯ: время, требуемое для вышивания

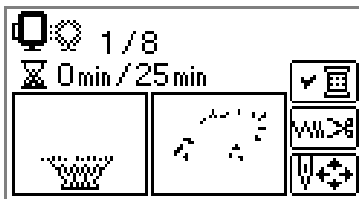
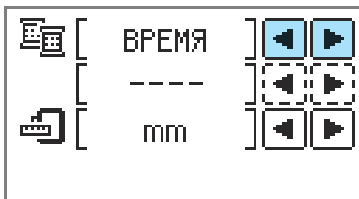

ЧИСЛО СТЕЖКОВ: Порядковый номер стежка

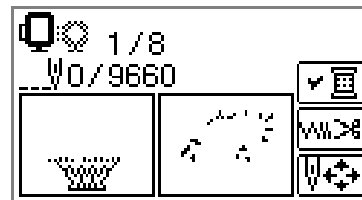
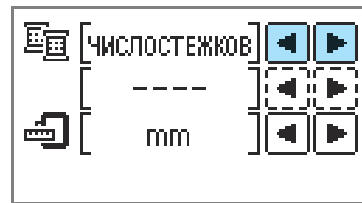

#123: Номер цвета нити

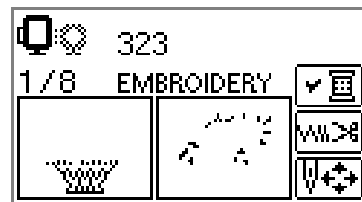
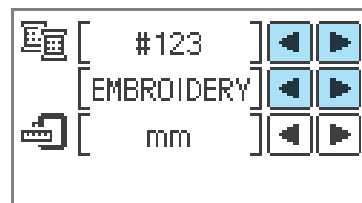

Выберите номера цветов нити среди представленного ниже набора (на рисунке выше показан пример выбора нити EMBROIDERY (ПОЛИЭСТЕР) #.)

- НИТЬ EMBROIDERY (ПОЛИЭСТЕР) #
- НИТЬ COUNTRY (ХЛОПОК) #
- НИТЬ MADEIRA POLY #
- НИТЬ MADEIRA RAYON #
- НИТЬ SULKY #
- НИТЬ ROBISON-ANTON POLY#

ЕДИНИЦА ОТОБРАЖЕНИЯ

Возможен выбор отображаемой единицы измерения. [мм/дюйм]

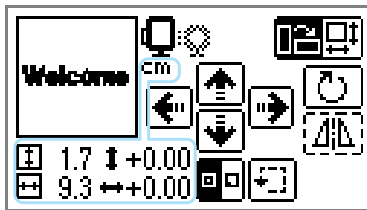

■ Кнопки ЖК-дисплея

Пример: Выбор буквенно-цифровых символов



Выбрав конкретный рисунок, нажмите данную кнопку и далее нажмите , чтобы переключить дисплей. Подтверждаются такие настройки, как нить и цвет для вышивки буквенно-цифровых символов.



Чтобы изменить настройки нити, нажмите эту кнопку.



Чтобы выбрать или отменить запрограммированную обрезку нити, нажмите данную кнопку. Если задана запрограммированная обрезка нити, нить обрезается автоматически после выполнения закрепляющих стежков.

...% Нажмите или , чтобы изменить плотность нити (только для рисунков с символами и рисунков обрамления).

Нажмите эту кнопку, чтобы настроить рисунок.



Чтобы изменить цвет, очередность шагов вышивания символов, нажмите данную кнопку. Поскольку машина останавливается после вышивания каждого символа, замена верхней нити выполняется во время вышивания. Повторное нажатие данной кнопки отменяет многоцветное шитье.



Игла шьет одним цветом или одним стежком (при непрерывном нажатии от 9 до 30 стежков) в единицу времени и меняет свое положение для запуска процесса вышивания. Данная функция используется в случаях, когда не выполняется шитье конкретным цветом либо машина перезапускается после отключения питания в процессе работы.



- Назад на один цвет
- Вперед на один цвет
- Назад на одну строчку
- Вперед на одну строчку

- Подробнее см. в разделе "Повторное шитье" (страница 66).

- Можно проверить расположение рисунка в пяльцах для вышивания, изменить размер и угол. Подробнее см. в п. "Корректировка расположения и размера" (страница 61).

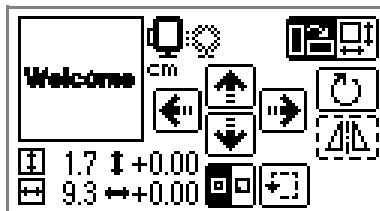

Напоминание

- Кнопки, обранные штриховой линией (например) , не могут быть использованы.

Пример: Выбор рисунка вышивания



- Чтобы проверить очередность нитей многоцветного вышивания, нажмите данную кнопку. Для переключения дисплея нажмите .



Выбор буквенно-цифровых символов

Выберите символы для вышивания.

Напоминание

- Когда на дисплее выводится сообщение "ABC", ввод символов прекращается.
- Не допускается комбинирование символов различных шрифтов (сансерифа, серифа и контурного шрифта и т.д.).

1 Выберите буквенно-цифровые символы.

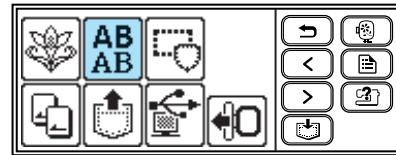

2 Выберите стиль символа.

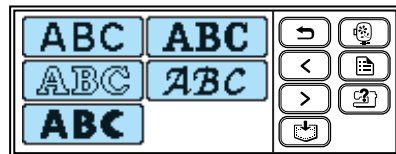

3 Введите символы.

Напоминание

- Если выбран неверный символ, нажмите .
- Чтобы ввести пробел, нажмите "_".

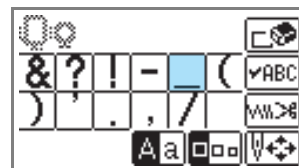

- Пример: Come on

- Переключение между строчными и заглавными буквами

- Переключение между большим/средним/малым размерами

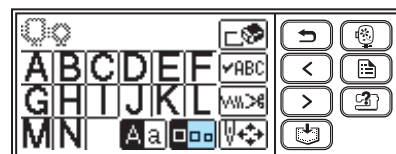

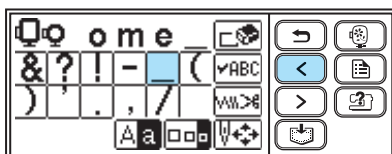
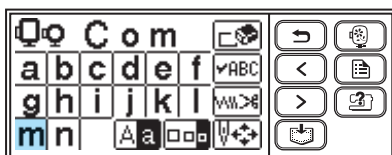
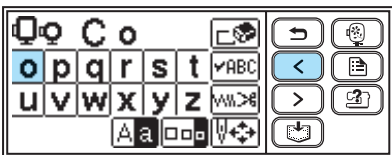
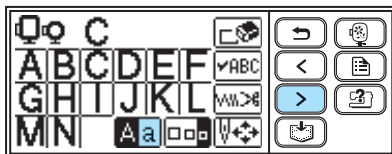

Напоминание

- Введенную комбинацию символов можно сохранять для последующего использования. Подробнее см. в разделе "Сохранение рисунков" (страница 70).

Выбор рисунка вышивания

В памяти машины имеется 70 рисунков вышивания – например, изображений цветов и животных.



70 Рисунки для вышивания



Напоминание

- Готовые рисунки и нити для их вышивания см. в разделе "Таблица смены цветов нитей для рисунка для вышивания" Руководства по быстрому поиску.

1

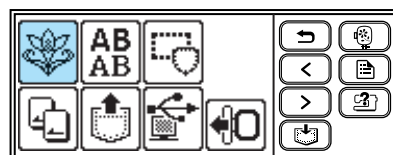

Нажмите .





▶ Откроется экран выбора рисунка.

2

Выберите рисунок.

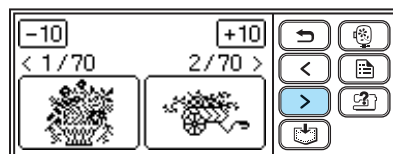
Для переключения экрана используйте  (кнопку перехода на предыдущую страницу) и  (кнопку перехода на следующую страницу).



Нажатие  /  вызывает прокрутку на экране 10 рисунков в прямом/обратном направлениях.

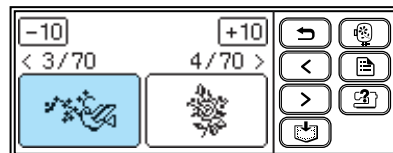
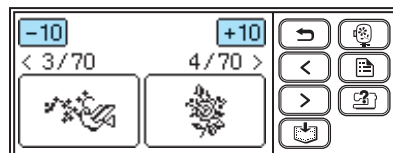

▶ Когда рисунок выбран, можно приступить к его вышиванию.



Выбор рисунка оформления

10 фигур (таких, как квадраты и круги) можно комбинировать с 12 типами строчки.



Напоминание

- Формы рисунков оформления и виды строчки см. в разделе "Рисунки оформления" Руководства по быстрому поиску.

1

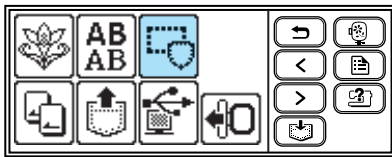

Нажмите



- ▶ Откроется экран выбора формы оформления.

2

Выберите форму оформления.

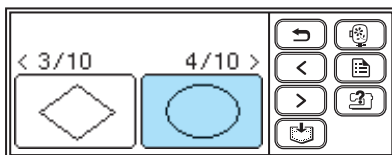
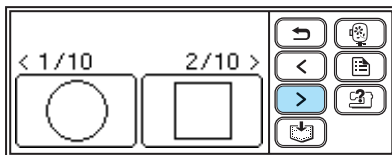

Переключите экран нажатием  (кнопки перехода на предыдущую страницу) или  (кнопки перехода на следующую страницу) и выберите один из 10 типов.



- ▶ Откроется экран выбора строчки.

3

Выберите строчку.

Переключите экран нажатием  (кнопки перехода на предыдущую страницу) или  (кнопки перехода на следующую страницу) и выберите одну из 12 строчек.

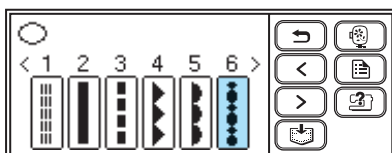

- ▶ Когда строчка выбрана, можно приступить к ее вышиванию.



Использование карты вышивания

Если используется карта вышивания, имеется возможность вышивания рисунков, отличных от тех, которые сохранены в машине. Имеются различные карты с разными узорами.



Примечание

- Прежде чем вставить или извлечь карту вышивания, необходимо отключить электропитание машины.
- Вставьте карту вышивания в слот для карты вышивания, контролируя правильность расположения карты.
- Не вставляйте в слот для карты вышивания посторонние предметы.
- Когда карты для вышивания не используются, храните их в специальных футлярах.
- Используйте только карты для вышивания, предназначенные для данной модели машины. Использование неразрешенных карт может привести к сбоям в работе машины.
- Карты вышивания, приобретенные в других странах, могут быть не совместимы с данной машиной.

1

Выключите машину.

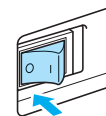

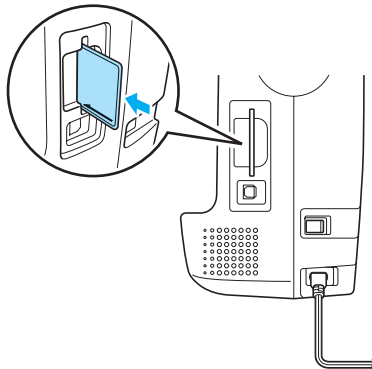

- 2** Вставьте карту вышивания в слот для карты, расположенный с правой стороны машины.

Поверните карту для вышивания маркировочной стрелкой к себе и вставьте карту в направлении стрелки.

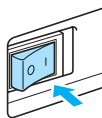

- 3** Включите машину.



- 4** Нажмите  на экране.

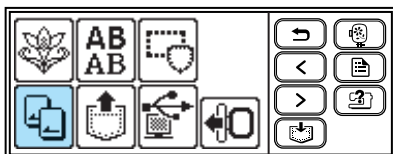

- ▶ Открывается данный экран выбора рисунков, записанных в память карты.

- 5** Выберите рисунок.
Операция выполняется так же, как "Выбор рисунка вышивания" (страница 54).



Вышивание

Завершив все приготовления, можно приступать к вышиванию. В данном разделе описаны шаги выполнения вышивания и аппликаций.



Примечание

- Перед началом вышивания убедитесь, что на шпулке имеется количество нити, достаточное для работы. Если выполнять вышивание при отсутствии достаточного количества нити на шпулке, возможно запутывание нити.
- При вышивании на больших предметах одежды (особенно на жакетах и на других изделиях из тяжелой ткани) необходимо следить, чтобы ткань не свисала со стола. Иначе, не будет обеспечено свободное перемещение модуля вышивания и не удастся точно исполнить рисунок вышивания.

Вышивание рисунка

Вышивание рисунков выполняется со сменой нити при каждой замене цвета.

- 1 **Подготовьте для вышивания нить такого цвета, какой указан на экране.**



- 1 Пяльцы, которые можно использовать для вышивания
- 2 Номер текущего цвета/Полное число цветов в рисунке
- 3 Название текущего цвета
- 4 Элементы, вышиваемые текущим цветом
- 5 Элементы, вышиваемые следующим цветом

- Набор номеров цветов, отображаемых в качестве цветов нитей, может быть изменен. Нажмите  (кнопку настройки) и измените настройки в экране настроек. Подробнее см. в разделе "Настройки для вышивания" (страница 51).

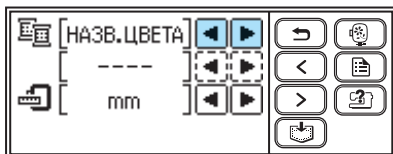
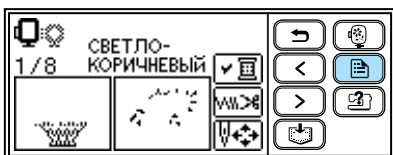

- Пример: Номер нити для вышивания выбран

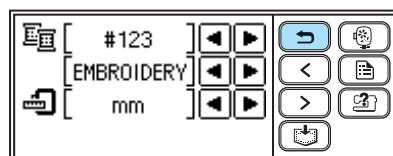

- 2 **Установите нить для вышивания и вденьте нить в иглу.**

- См. п. "Заправка верхней нити" (страница 38).



Примечание

- Прежде чем использовать нитенаправитель иглы, убедитесь, что лапка для вышивания опущена.

- 3 **Протяните нить через отверстие лапки для вышивания, надежно удерживая ее левой рукой.** Нить должна немного провисать.

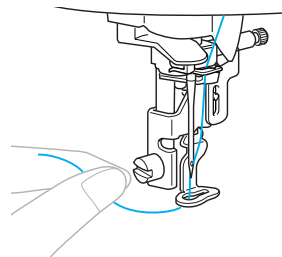

! ОСТОРОЖНО!

- Если нить натянута слишком сильно, игла может сломаться или погнуться.
- Не допускайте контакта рук и посторонних предметов с кареткой во время вышивания. Это может привести к искажению рисунка.

- 4 Опустите рычаг прижимной лапки.

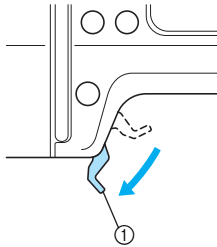

① Рычаг прижимной лапки

- 5 Нажмите  (кнопку Пуск/Стоп).

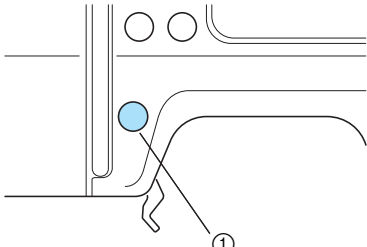

① Кнопка Пуск/Стоп



Примечание

- Следите за тем, чтобы в пределах перемещения пялец отсутствовали посторонние предметы. Пяльцы могут натолкнуться на объект, что приведет к полному искажению рисунка вышивания.



ОСТОРОЖНО!

- Используйте пальцы, соответствующие размеру рисунка вышивки. В противном случае лапка для вышивания может задевать пальцы, что может привести к травмам или к повреждению иглы.

- 6 Выполнив 5-6 стежков, нажмите  (кнопку Пуск/Стоп) для останова машины.

- 7 Ножницами обрежьте нить в начале строчки. Обрежьте нить в конце строчки.

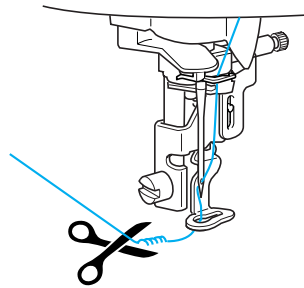

Примечание

- Если нить не будет обрезана в начале строчки, она может быть прошита при возобновлении вышивания рисунка, что существенно затруднит дальнейшее обращение с нитью после завершения рисунка. Обрежьте нить в начале строчки.

- 8 Снова нажмите  (кнопку Пуск/Стоп).

- ▶ Вышивание заново запустится и остановится автоматически после выполнения закрепляющих стежков по завершении вышивания одного цвета. Если задана запрограммированная обрезка нити, нить обрезается автоматически после выполнения закрепляющих стежков. В этом случае перейдите к шагу 10.

- 9 Однократно нажмите  (кнопку обрезки нити).

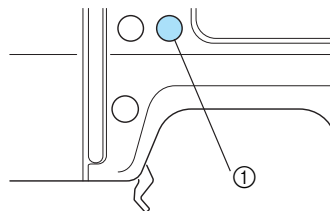

① Кнопка обрезки нити

- ▶ Игла поднимается, и нити обрезаются.

- 10 Поднимите рычаг прижимной лапки.

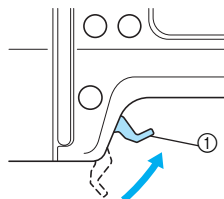

① Рычаг прижимной лапки



Напоминание

- Если не поднята лапка для вышивания, невозможна замена верхней нити.

11 Извлеките верхнюю нить.



Примечание

- Прежде чем извлечь верхнюю нить, убедитесь, что рычаг прижимной лапки поднят. Если извлекать верхнюю нить при опущенной лапке для вышивания, это может вызвать сбой в работе.

12 Установите нить для вышивания в следующем цвете и выполните шаги e - в.

- ▶ Когда завершается вышивание в последнем цвете, на экране появляется сообщение "OK". Нажмите **OK**, и на дисплее восстановится начальный экран.

13 Обрежьте излишек нити.



Напоминание

- О настройке запрограммированной обрезке нити см. в разделе "Настройки для вышивания" (страница 52).

Аппликации

Подготовьте основную ткань и ткань для аппликации (материал для аппликации). Нажмите  (кнопку настройки) и установите в окне выбора цвета нити НАЗВАНИЕ ЦВЕТА, чтобы вызвать появление на экране пунктов "МАТЕРИАЛ АППЛИКАЦИИ", "РАСПОЛОЖЕНИЕ АППЛИКАЦИИ" и "АППЛИКАЦИЯ".

1 Выберите рисунок аппликации.

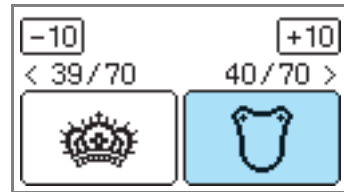

- ▶ На экране появится сообщение "МАТЕРИАЛ АППЛИКАЦИИ".

2 С помощью утюга прикрепите стабилизирующий материал к изнаночной стороне ткани аппликации и натяните ее на пальцы.



3 Опустите рычаг прижимной лапки и нажмите (кнопку Пуск/Стоп).

- ▶ Прошивается линия обрезки аппликации, и машина останавливается.

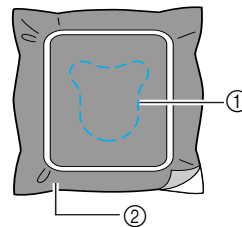

- ① Линия отреза
- ② Материал аппликации

- ▶ На экране появляется сообщение "РАСПОЛОЖЕНИЕ АППЛИКАЦИИ".



- 4** Извлеките ткань из пялец и обрежьте ткань по линии отреза. Аккуратно вырежьте аппликацию вдоль строчки и удалите нить.

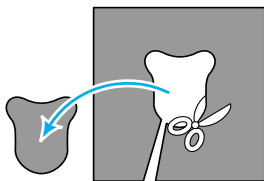

- Если вырезать не по строчке, аппликация будет выглядеть неопрятно.

- 5** Натяните основную ткань на пяльцы.

- 6** Заправьте нить для аппликации.

- 7** Опустите рычаг прижимной лапки и нажмите  (кнопку Пуск/Стоп).



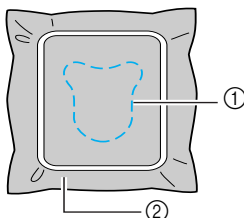

- ▶ Машина прошивает строчку вокруг аппликации и затем останавливается. На экране появляется сообщение "АППЛИКАЦИЯ".

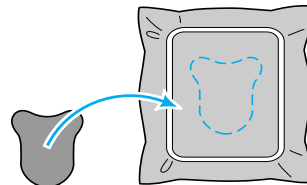

- ① Положение аппликации
② Основная ткань

- 8** Тонким слоем нанесите клей или клейкий аэрозоль для ткани на изнаночную сторону материала аппликации и приклейте материал на позиции аппликации.



- 9** Опустите рычаг прижимной лапки и нажмите  (кнопку Пуск/Стоп).



- ▶ Машина прошивает строчку вокруг аппликации и затем останавливается.

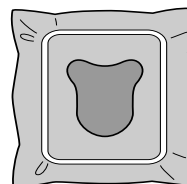

Напоминание

- При появлении на экране сообщений "МАТЕРИАЛ АППЛИКАЦИИ", "РАСПОЛОЖЕНИЕ АППЛИКАЦИИ" и "АППЛИКАЦИЯ" конкретный цвет нити не отображается. Используйте цвет нити, подходящий под материал аппликации.

- 10** Следуйте инструкциям, выводимым на экран, и изменяйте цвет нити во время вышивания.

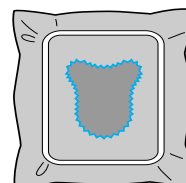

Редактирование и сохранение рисунков

В данном разделе описывается, как редактировать, изменять, перемещать и сохранять рисунки.

Корректировка расположения и размера

Обычно рисунок располагается в центре пялец для вышивания. Перед началом вышивания можно проверить расположение рисунка, изменить расположение и размер.



Напоминание

- Кнопки, обранные штриховой линией (например ) , не могут быть использованы.

1 После выбора рисунка вышивки нажмите .

- ▶ На дисплее откроется экран вышивания.



2 Нажмите .



- ▶ Откроется экран изменения расположения.

3 Проверьте и измените расположение.

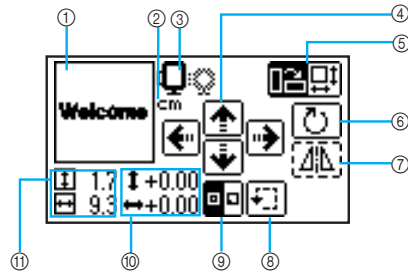

- 1 Расположение рисунка в пяльцах
- 2 Отображаемая единица измерения (см/дюйм)
- 3 Имеющиеся пяльцы
- 4 Кнопки изменения расположения
- 5 Кнопка изменения размера/кнопка изменения расположения рисунка
- 6 Кнопка вращения рисунка
- 7 Кнопка горизонтального зеркального отображения
- 8 Тестовая кнопка
- 9 Кнопка начальной точки
- 10 Расстояние от центра
- 11 Размер вышивки



Размер пялец

Отображается размер пялец, который может быть использован. Если значок малых пялец затеняется на экране серым цветом, малые пяльцы не могут быть использованы. Эти символы начинают мигать, если внесены изменения в размер рисунка, расположение рисунка или в рекомендуемый размер пялец.

! ОСТОРОЖНО!

- Используйте пяльцы, соответствующие размеру рисунка вышивки. В противном случае лапка для вышивания может задевать пяльцы, что может привести к травмам или к повреждению иглы.

**Кнопка изменения размера**

Увеличивает/уменьшает размер рисунка.

Нажмите , чтобы вернуться в предыдущий экран.

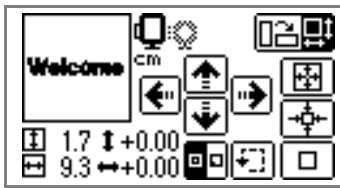

Уменьшает размер



Возвращает исходный размер. Если рисунок был перемещен с помощью кнопок изменения положения, он возвращается на исходную позицию.



Увеличивает размер

**Кнопки изменения расположения вышивки**

Рисунок вышивки перемещается вверх, вниз, влево и вправо.

**Напоминание**

- Если рисунок изменяется по размеру или переворачивается, перемещенная вышивка возвращается на свою исходную позицию. После изменения размера рисунка или его переворачивания используйте кнопки изменения расположения вышивки.
- Отредактированные или откорректированные рисунки вышивки можно сохранить в памяти машины. Подробнее см. в разделе "Сохранение рисунков" (страница 70).

**Кнопка углового расположения**

Нажмите данную кнопку, чтобы перейти к экрану вращения рисунка.

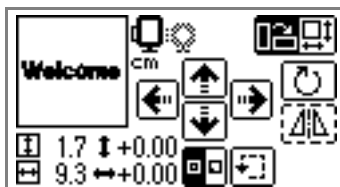
**Кнопка вращения рисунка**

Одним нажатием можно поворачивать рисунок на 1, 10 или 90 градусов.

Нажмите  (кнопку назад), чтобы вернуться в предыдущий экран.

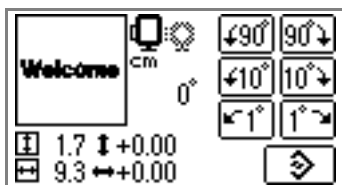

Поворачивает рисунок на 90 градусов влево



Поворачивает рисунок на 90 градусов вправо



Поворачивает рисунок на 10 градусов влево



Поворачивает рисунок на 10 градусов вправо



Поворачивает рисунок на 1 градус влево



Поворачивает рисунок на 1 градус вправо



Возвращает рисунок на его исходную позицию

**Напоминание**

- Если размер рисунка превышает 10 см x 10 см, в некоторых случаях поворот рисунка невозможен.

**Кнопка горизонтального зеркального отображения**

Рисунок отображается в зеркальном представлении слева и справа.

**Напоминание**

- Зеркальное отображение рисунков возможно только для рисунков вышивки и рисунков обрамления.

**Кнопка начальной точки строчки**

Начальная точка строчки переключается между центральной позицией и левой нижней позицией рисунка.

- Нажмите  (кнопку назад), чтобы вернуться в предыдущий экран.

**Тестовая кнопка**

Перемещает пальцы для проверки расположения рисунка.

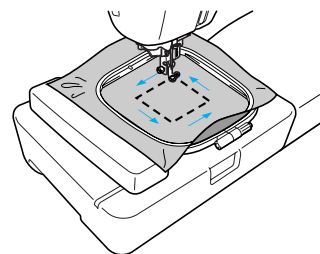

! ОСТОРОЖНО!

- Во время перемещения пялец не опускайте иглу. Игла может погнуться или сломаться.
- При корректировке рисунка проверьте отображение имеющихся пялец и используйте подходящие пяльцы. При использовании пялец, отличных от тех, которые отображаются в качестве разрешенных для использования, лапка для вышивания может ударить по пяльцам в процессе вышивания, что может привести к травме.

- 4 Нажмите  (кнопку назад), чтобы вернуться в предыдущий экран.

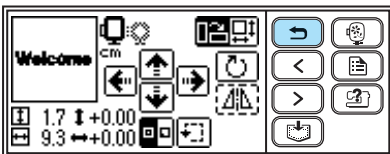
**Напоминание**

- При выключении машины рисунок возвращается на исходную установочную позицию.
- Размер рисунка и расстояние от центра можно в любой момент проверить нажатием  после начала вышивания.
- Отредактированные или откорректированные рисунки вышивания можно сохранить в памяти машины. Подробнее см. в разделе "Сохранение рисунков" (страница 70).

Регулировка натяжения верхней нити

При сбое вышивания очень трудно распутать нить, и возможно повреждение ткани.

Перед началом вышивания воспользуйтесь небольшим кусочком материала для вышивания и проверьте регулировку натяжения нити и др.

Натяжение верхней нити можно изменить с помощью циферблата натяжения нити.

При выполнении машинной вышивки циферблат натяжения нити должен показывать значение примерно от 2 до 6.

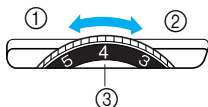

- 1 Ослабить (уменьшить натяжение нити)
- 2 Затянуть (увеличить натяжение нити)
- 3 Циферблат натяжения верхней нити

**Напоминание**

- Если стежки выглядят провисшими, увеличьте натяжение на один шаг и перейдите строчку.

Правильное натяжение нити

Натяжение нити считается правильным, если верхняя нить едва заметна на изнаночной стороне ткани.



- 1 Лицевая сторона ткани
- 2 Изнаночная сторона ткани

Слишком сильное натяжение верхней нити

В этом случае нижняя нить заметна на лицевой стороне материала. Если это происходит - ослабьте натяжение верхней нити.



- 1 Лицевая сторона ткани
- 2 Изнаночная сторона ткани

Слишком слабое натяжение верхней нити

Верхняя нить провисает. Если это происходит - увеличьте натяжение верхней нити.



- 1 Лицевая сторона ткани
- 2 Изнаночная сторона ткани

**Примечание**

- Если неправильно заправлена верхняя нить или неправильно установлена шпулька, настройка правильного натяжения нити невозможна. Если не удается установить правильное натяжение нити, заново заправьте верхнюю нить и правильно установите шпульку.
- Если циферблат установлен на слишком низкое натяжение, машина остановит шитье строчек во время вышивания. Это не означает, что машина неисправна. Чтобы продолжить вышивание, достаточно немного увеличить натяжение.

Регулировка натяжения нити на шпульке

Шпульный колпачок, установленный на данную машину, можно при необходимости переставлять, чтобы подстраивать натяжение нити шпульки под вышивание.

Чтобы отрегулировать натяжение посредством шпульного колпачка, поверните винт с шлицем (-) в головке с помощью отвертки под малый шлиц.

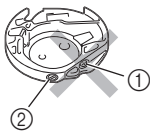

- ① Не поворачивайте винт с крестообразным (+) отверстием в головке.
- ② Выполните регулировку отверткой (малой).

■ Правильное натяжение нити

Натяжение нити считается правильным, если верхняя нить едва заметна на изнаночной стороне ткани.



- ① Лицевая сторона ткани
- ② Изнаночная сторона ткани

■ Слишком сильное натяжение нити на шпульке

Верхняя нить на лицевой стороне ткани выглядит приподнятой/зацепленной, и нить шпульки не видна на изнаночной стороне ткани.



- ① Лицевая сторона ткани
- ② Изнаночная сторона ткани

Если это происходит, поверните винт со шлицем (-) в головке против часовой стрелки, соблюдая осторожность, чтобы не слишком ослабить затяжку винта; для уменьшения натяжения нити на шпульке хватает поворота примерно на 30-45 градусов.

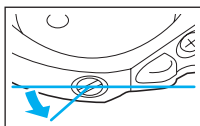

■ Слишком слабое натяжение нити на шпульке

Нить шпульки едва видима на лицевой стороне ткани.



- ① Лицевая сторона ткани
- ② Изнаночная сторона ткани

Если это происходит, поверните винт со шлицем (-) в головке по часовой стрелке, соблюдая осторожность, чтобы не слишком сильно затянуть винт; для увеличения натяжения нити на шпульке хватает поворота примерно на 30-45 градусов.

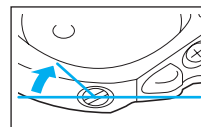

! ОСТОРОЖНО!

- Перед регулировкой с помощью шпульного колпачка необходимо убедиться, что шпулька извлечена из шпульного колпачка.
- НЕ ИЗМЕНЯЙТЕ расположение винта с крестообразным (+) отверстием в головке на шпульном колпачке, поскольку это может привести к повреждению шпульного колпачка, после чего он становится не пригодным к использованию.
- Если винт со шлицем (-) в головке трудно поворачивается, не прилагайте излишнее усилие. Слишком большой поворот винта или приложение чрезмерного усилия в любом из направлений (поворота) может привести к повреждению шпульного колпачка. Если возникает повреждение, шпульный колпачок теряет способность к поддержанию требуемого натяжения.

Соединение символьных шаблонов

Если символьный шаблон слишком длинный и не может поместиться в пальцах, выполните указанные ниже шаги.

Пример: Соединение "ABC" с "DEF"

1 Введите "ABC" и нажмите .



2 Нажмите , чтобы выключить запрограммированную обрезку нити (.



3 Нажмите  (кнопку назад).



4 Нажмите .



5 Нажмите .

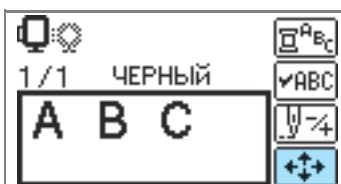

6 Нажмите , чтобы переключиться на .

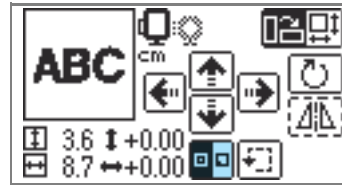

▶ Начальная точка строчки устанавливается в нижнюю левую часть рисунка.

7 Опустите прижимную лапку вышивания и далее нажмите  (кнопку Пуск/Стоп), чтобы начать вышивание.

8 Закончив вышивание, обрежьте нить, оставив более длинный конец, чем обычно. Затем установите ткань в пальцы в положение, в котором необходимо продолжить вышивание "DEF".

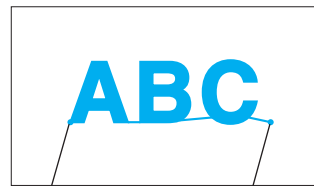

① Начальная позиция вышивания
② Концевая позиция вышивания

9 Введите "DEF" и нажмите .



10 Нажмите .



11 Нажмите , чтобы переключиться на .

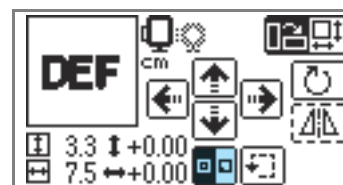

▶ Начальная точка строчки устанавливается в нижнюю левую часть рисунка.

- 12 Используйте  (кнопки изменения расположения), чтобы переместить иглу на конечную позицию вышивания "ABC".

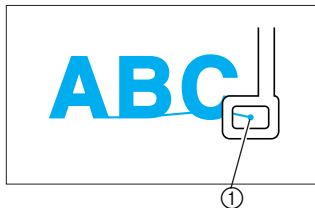

① Концевая позиция вышивания

- 13 Опустите прижимную лапку вышивания и далее нажмите  (кнопку Пуск/Стоп), чтобы выполнить вышивание "DEF".



- 14 Закончив вышивание, обрежьте нить.

Повторное шитье

Если шитье было выполнено неправильным цветом верхней нити, рисунок можно перешить нужным цветом.



- 1 Чтобы остановить машину, нажмите  (кнопку Пуск/Стоп).

- 2 Нажмите .



- 3 Нажмите .



- 4 Нажмите  ("назад на один цвет"), чтобы вернуться на позицию ошибочно выбранного цвета. Повторно нажмите , чтобы перейти к предыдущему цвету.



- 5 Выберите правильный цвет для верхней нити.

- 6 Нажмите  (кнопку Пуск/Стоп), чтобы продолжить вышивание по рисунку.

Нить заканчивается во время вышивания по рисунку

Если верхняя нить или нить шпульки заканчивается в процессе вышивания, машина останавливается. Передвиньте иглу назад на 10 стежков и возобновите вышивание.



Напоминание

- Если заканчивается нить шпульки, обрежьте нити и снимите пяльцы перед заменой шпульки с нитью.

1 Установите верхнюю нить или нить шпульки.

2 Нажмите .





Напоминание

- Если не отображается номер текущего стежка, откройте окно отображения номера текущего стежка. Подробнее см. в разделе "Останов во время вышивания" (страница 67).

3 Нажмите .



4 Нажмите  ("назад на один стежок"), чтобы передвинуть иглу назад примерно на 10 стежков.  ("вперед на один стежок") вызывает увеличение номера стежка.



5 Возобновите вышивание.



Останов во время вышивания

Если вышивание останавливается до его окончания, перед выключением машины запомните номер текущего стежка и расположение вышивки.



Напоминание

- После выключения питания восстанавливается исходный размер и исходное расположение вышивки. Если положение вышивки изменялось пользователем, необходимо заново настроить это положение.

1 Чтобы остановить машину, нажмите  (кнопку Пуск/Стоп).

2 Запомните и запишите номер текущего стежка, отображаемого на экране.



Если номер текущего стежка не отображается, нажмите



(кнопку настройки) и далее используйте





, чтобы открыть следующий экран.

Чтобы вернуться в предыдущий экран,

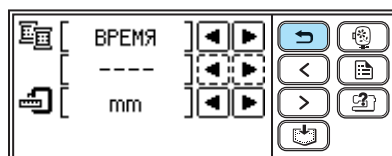
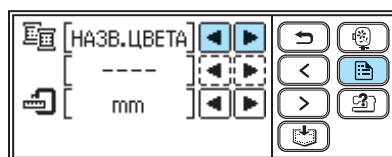

нажмите .



3 Нажмите  (кнопку вышивания).



- ▶ На дисплее появится подтверждающее сообщение.

4 Нажмите **OK**.

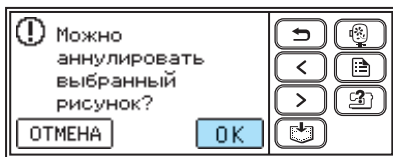

- ▶ Выбранный рисунок удаляется, и открывается окно для выбора типа рисунка для вышивания.

5 Выключите машину.

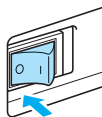

Примечание

- Перед перемещением машины всегда снимайте модуль вышивания.

6 Включите машину и выберите рисунок.



Напоминание

- Если перед выключением машины были изменены размер и/или расположение вышивки, необходимо перед перезапуском вышивания внести соответствующие изменения в настройки. Подробнее см. в п. "Корректировка расположения и размера" (страница 61).

7 Нажмите **↕**.



8 Нажмите **↕4**.

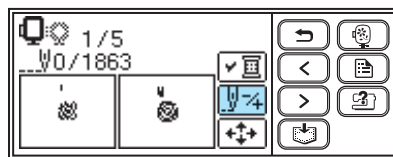

9 Нажмите **↔+** ("вперед на один цвет"), чтобы перейти к началу цвета, в котором необходимо выполнять вышивание.



10 Нажмите **↕+** ("вперед на один стежок"), чтобы увеличить номер стежка.

Повторяющееся нажатие **↕+** вызывает последовательный переход вперед на 1 → 9 → 30 стежков.



Перейдите вперед примерно на 10 стежков прежде, чем подтвердится суммарное количество стежков в **e**.



11 Перезапустите вышивание.

Использование функции запоминания

Меры предосторожности при работе с данными вышивания

При использовании данных вышивания, отличных от созданных и сохраненных в данной машине, соблюдайте указанные ниже меры предосторожности.



ОСТОРОЖНО!

- При использовании данных вышивания, отличных от наших оригинальных рисунков, может сломаться игла или порваться нить, особенно если вышивание выполняется с малой плотностью стежка или с выполнением трех и более перекрывающихся стежков. В данном случае необходимо воспользоваться одной из наших оригинальных систем проектирования структуры данных, чтобы отредактировать данные вышивания.

■ Типы данных вышивания, которые можно использовать

- На данной машине можно использовать только файлы с расширением .pes и .dst. Использование данных, отличных от тех, которые сохранены с помощью наших систем проектирования структуры данных или наших машин, может привести к сбою в работе швейно-вышивальной машины.

■ Спецификации компьютеров и операционных систем, которые можно использовать

- Совместимые модели:
IBM PC с портом USB в качестве стандартного оборудования
Компьютер, совместимый с IBM PC и содержащий порт USB в качестве стандартного оборудования
- Совместимые операционные системы:
Microsoft Windows Me/2000/XP/Vista
(для Windows 98SE требуется драйвер. Загрузите драйвер с нашего сайта (<http://solutions.brother.com>).

■ Меры предосторожности при использовании компьютера для создания и сохранения данных

- Если не определяется имя файла, содержащего данные вышивания (например, вследствие того, что имя содержит специальные символы), файл не отображается на дисплее. В этом случае необходимо поменять имя файла. Рекомендуется использовать 26 букв алфавита (заглавные и строчные), цифры от 0 до 9, знаки “-”, и “_”.
- Файлы с расширением .pes, в которых превышаются установленные ограничения на количество стежков, количество цветов и количество комбинированных рисунков, не отображаются на дисплее. Используйте одну из оригинальных систем проектирования структуры данных, чтобы отредактировать рисунок вышивания на обеспечение его соответствия заданным установленным спецификациям.
- Не создавайте папки на “Съемном диске” в компьютере. Если данные вышивания сохраняются в папке на “Съемном диске”, машина не может осуществлять выборку этих данных.
- Машина способна обрабатывать данные вышивания даже в том случае, если модуль вышивания не установлен.

■ Данные вышивания Tajima (.dst)

- Данные с расширением .dst отображаются на экране списка рисунков по имени файла (фактический рисунок не отображается). Отображаются только первые восемь символов имени файла.
- Так как данные Tajima (.dst) не содержат конкретную информацию о цвете нити, они отображаются в установленной по умолчанию последовательности цветов. Выполните предварительный просмотр и требуемым образом измените цвета нитей.

■ Торговые марки

- IBM является зарегистрированной торговой маркой или товарным знаком Корпорации International Business Machines.
- Microsoft и Windows являются зарегистрированными торговыми марками или товарными знаками Корпорации Microsoft.

Любая компания, владеющая правами на программное обеспечение с названием, упоминаемым в данном руководстве, имеет Лицензионное соглашение по программному обеспечению в отношении программ, которыми владеет.

Любые другие бренды и названия изделий, упомянутые в данном руководстве, являются зарегистрированными торговыми марками соответствующих компаний. Однако в тексте нет четких пояснений таких символов, как ® и ™.

Сохранение рисунков

В памяти машины можно сохранять рисунки вышивания и буквенно-цифровые символы, созданные пользователями.

Поскольку сохраненные рисунки не удаляются при выключении питания, их всегда можно считывать из памяти и использовать для вышивания. Это позволяет сохранять имена и подобную информацию. В памяти можно сохранить до 12 рисунков или 512 кбайт данных.

■ Сохранение рисунка

- 1 После выбора рисунка, который необходимо сохранить, нажмите (кнопку памяти).



- ▶ Пока рисунок записывается на сохранение, на экране отображается "  ". По окончании сохранения рисунка заново открывается начальный экран.



Примечание

- Не выключайте машину, пока происходит запись рисунка на сохранение - в противном случае данные рисунка могут быть утрачены.

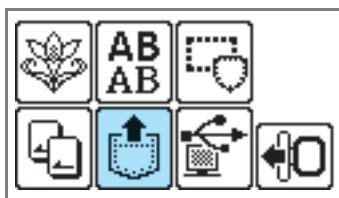

■ Выборка рисунка

- 1 Нажмите  (кнопку выборки).



- ▶ Сохраненные рисунки отображаются на экране.

- 2 Выберите рисунок для считывания из памяти.

Для переключения экранов используйте  (кнопку перехода на предыдущую страницу) и  (кнопку перехода на следующую страницу).

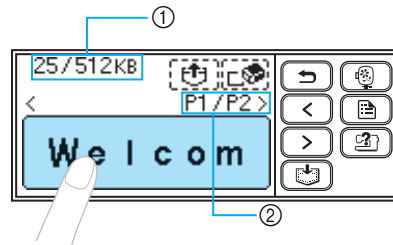

- 1 Суммарный объем занятой памяти/
Суммарный объем области памяти
2 Номер текущей отображаемой страницы из
общего количества страниц

- ▶ Выбранный рисунок отображается в негативе.

- 3 Нажмите .

Чтобы удалить сохраненный рисунок, нажмите .



- ▶ Сохраненный рисунок считывается из памяти.

- ▶ На дисплее появляется экран вышивания, и можно приступить к вышиванию рисунка, выбранного из памяти.



Выборка рисунков вышивания из компьютера

- 1 Вставьте штексельные части USB-разъемов кабеля в соответствующие гнездовые части портовых USB-разъемов на компьютере и на машине.

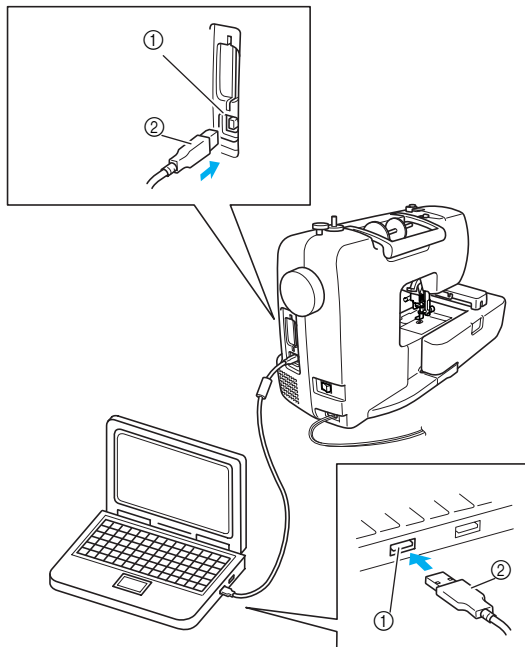

- 1 Портный USB-разъем для компьютера
- 2 Кабельный USB-разъем



Напоминание

- Кабельный USB-разъем можно подключить к портовым USB-разъемам компьютера и машины независимо от того, включены они или нет.
- Рисунки вышивания можно считывать из памяти независимо от того, присоединен ли модуль вышивания к машине.

- 2 В окне “Мой компьютер” на компьютере появляется значок “Съемный диск”.

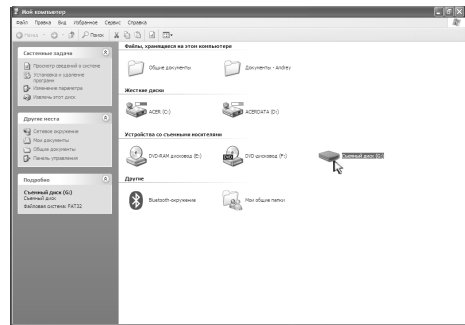

- 3 Скопируйте данные рисунка на “Съемный диск”.

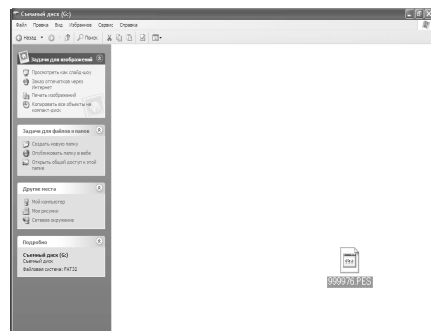

- ▶ Данные рисунка, скопированные на “Съемный диск”, записываются в машину.



Примечание

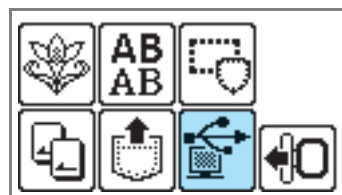

- Не отсоединяйте кабельный USB-разъем во время записи данных рисунка.
- Не создавайте папки на “Съемном диске”. Поскольку папки не отображаются, невозможно считывание данных рисунка, хранящихся в папках.
- Пока машина выполняет вышивание, не удаляйте со “Съемного диска” и не записывайте на него данные.

- 4 Нажмите  .



- ▶ Сохраненные рисунки отображаются на экране.

5 Выберите рисунок для считывания из памяти.

Для переключения экранов используйте  (кнопку перехода на предыдущую страницу) и  (кнопку перехода на следующую страницу).

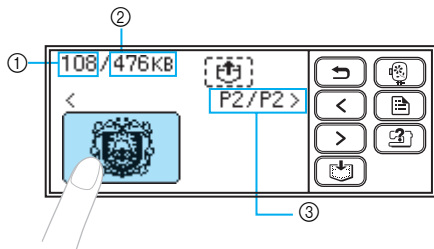

- ① Суммарный объем использованной памяти
- ② Суммарный объем области памяти
- ③ Номер текущей отображаемой страницы из общего числа страниц

▶ Выбранный рисунок отображается в негативе.

6 Нажмите .





- ▶ Сохраненный рисунок выбран.
- ▶ На дисплее появляется экран вышивания, и можно приступать к вышиванию рисунка, выбранного из памяти.

7 Требуемым образом откорректируйте рисунок и приступайте к вышиванию.



Примечание

- Если на "Съемном диске" сохранено 13 и более рисунков, рисунки не отображаются. Когда появляется сообщение , удалите рисунки со "Съемного диска" так, чтобы диск содержал не более 12 рисунков. Далее закройте сообщение об ошибке, повторите процедуру запуска с шага 4 и после этого нажмите , чтобы вызвать из памяти рисунок.
- Если рисунки, копируемые на "Съемный диск" не сохраняются в памяти машины, их данные утрачиваются при выключении машины. Чтобы в следующий раз вызвать требуемые рисунки непосредственно из памяти машины, сохраните данные в памяти перед выключением машины. Подробнее см. в п. "Сохранение рисунков" (страница 70).

3

ПРИЛОЖЕНИЕ

В данной главе описываются различные процедуры технического обслуживания и поиска неисправностей.

Уход и техническое обслуживание	74
Установка лапки для вышивания	76
Поиск и устранение неисправностей.....	78
Обновление программного обеспечения машины	86
Указатель	87

Уход и техническое обслуживание

Далее описываются простые операции по техническому обслуживанию машины.

Наружная очистка машины

Если наружные поверхности машины загрязнены, слегка смочите чистую ткань нейтральным моющим средством, выжмите ее и протрите поверхность машины. Однократно протерев поверхность смоченной тканью, заново протрите машину сухой тканью.

ОСТОРОЖНО!

- **Перед очисткой машины выньте шнур электропитания из розетки. В противном случае возможно поражение электрическим током.**

Очистка челночного устройства

Качество вышивания может ухудшиться, если в шпульном колпачке накапливается грязь. Поэтому необходимо периодически прочищать шпульный колпачок.

- 1** Выключите машину.

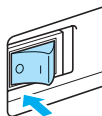

- 2** Выньте шнур питания из розетки питания, расположенной с правой стороны машины.

ОСТОРОЖНО!

- **Перед очисткой машины выньте шнур электропитания из розетки. В противном случае возможно поражение электрическим током.**

- 3** Снимите модуль вышивания.

- 4** Ослабьте затяжку винта иглодержателя и снимите иглу (страница 28).

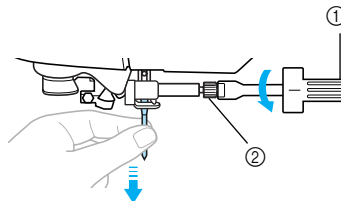

- ① Отвертка
- ② Винт иглодержателя

- 5** Возьмите руками с обеих сторон крышку игольной пластины и снимите ее, передвигая на себя по направляющей.

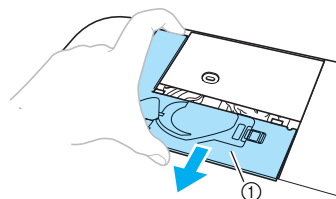

- ① Крышка игольной пластины
- ▶ Крышка игольной пластины снята.

- 6** Снимите шпульный колпачок. Возьмите рукой шпульный колпачок и потяните его наружу

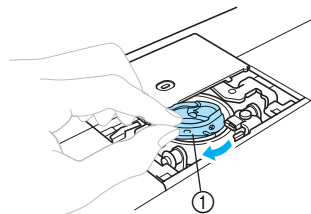

- ① Шпульный колпачок

- 7** Используя щетку для очистки или пылесос, удалите пух и пыль из челнока, датчика натяжения нити шпульки и с примыкающих к ним поверхностей.

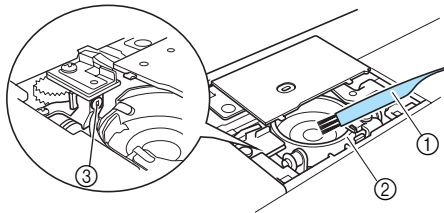

- ① Щетка для очистки
- ② Челнок
- ③ Датчик натяжения нити шпульки



Примечание

- Не смазывайте маслом шпульный колпачок.
- Если пух или пыль скапливаются на датчике натяжения нити шпульки, возможно нарушение работы датчика.

- 8** Вставьте шпульный колпачок так, чтобы выступ на шпульном колпачке совпал по расположению с пружиной.

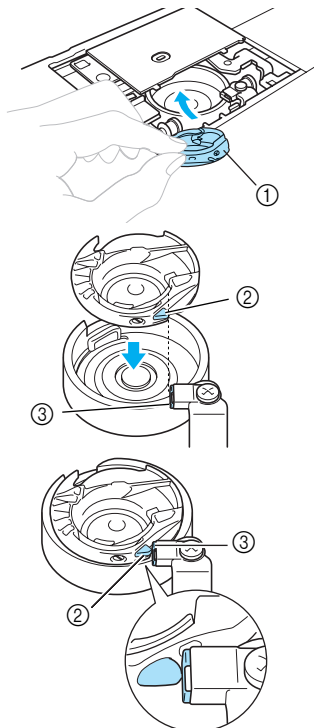

- ① Шпульный колпачок
- ② Выступ
- ③ Пружина



Напоминание

- Перемещайте шпульный колпачок влево и вправо, чтобы убедиться, что правая сторона выступа соприкасается с пружиной, а с левой стороны выступа имеется зазор.

- 9** Вставьте лапки крышки игольной пластины в предназначенные для них пазы на игольной пластине и задвиньте крышку на место.

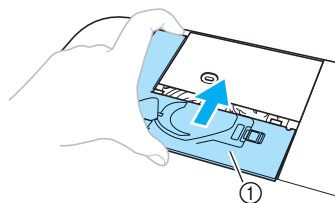

- ① Крышка игольной пластины



ОСТОРОЖНО!

- Ни в коем случае не используйте поцарапанный шпульный колпачок. В противном случае может запутаться верхняя нить, сломаться игла, а также может ухудшиться качество вышивания. Чтобы заказать новый шпульный колпачок (номер по каталогу: XD1855-251), обратитесь в ближайший авторизованный сервисный центр.
- Убедитесь, что шпульный колпачок установлен правильно. В противном случае возможна поломка иглы.

Установка лапки для вышивания

В данном разделе описывается способ установки лапки для вышивания "Q".

Присоединение лапки для вышивания

Если требуется замена лапки для вышивания, присоедините лапку для вышивания "Q", как указано ниже.

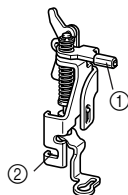

- ① Планка лапки для вышивания
- ② Удерживается винтом держателя прижимной лапки

! ОСТОРОЖНО!

- При вышивании всегда используйте лапку для вышивания "Q". Если используется неподходящая лапка для вышивания, возможно соударение иглы с лапкой, приводящее к поломке или загибанию иглы.

- 1 Нажмите (кнопку подъема/опускания иглы) один или два раза, чтобы поднять иглу.

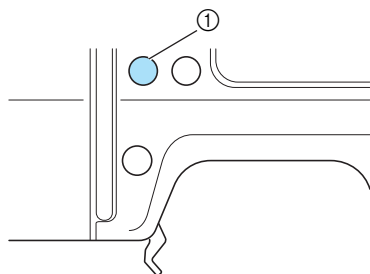

- ① Кнопка подъема/опускания иглы



Примечание

- Игла поднята полностью, если метка на маховике находится сверху. Убедитесь, что метка маховика находится сверху.

- 2 Выключите машину.



! ОСТОРОЖНО!

- Перед установкой лапки для вышивания убедитесь, что машина отключена. Иначе, возможны травмы - особенно при случайном нажатии любой из кнопок, вызывающем запуск процесса вышивания.

- 3 Поднимите рычаг прижимной лапки.

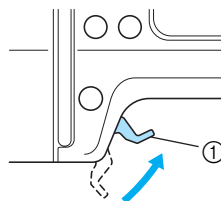

- ① Рычаг прижимной лапки

- 4 Удерживайте лапку для вышивания "Q" правой рукой, как показано на рисунке. Удерживайте лапку для вышивания указательным пальцем, загнутым за рычаг на задней стороне лапки.

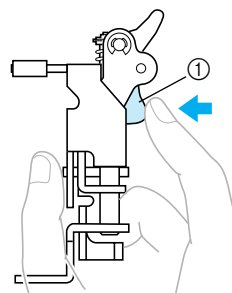

- ① Рычаг

- 5** Нажимая пальцем на рычаг, установите планку лапки для вышивания на винт крепления иглы, чтобы установить лапку для вышивания на планку прижимной лапки.

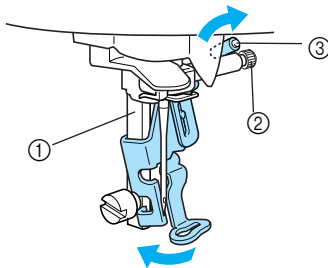

- ① Планка прижимной лапки
- ② Винт иглодержателя
- ③ Планка лапки для вышивания

- 6** Закрепите лапку для вышивания винтом держателя прижимной лапки. Установите лапку для вышивания перпендикулярно.

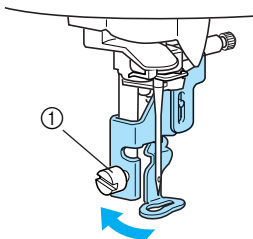

- ① Винт крепления держателя лапки

- 7** Плотно затяните винт держателя прижимной лапки. Поворачивайте отвертку в направлении вперед.

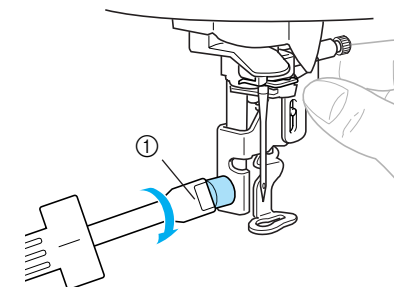

- ① Отвертка

! ОСТОРОЖНО!

- При установке лапки для вышивания не допускайте ее контакта или контакта своих пальцев с иглой. Игла может сломаться или поранить Вас.
- Затягивайте винт только отверткой из комплекта поставки. Если винт не затянут, игла может упереться в прижимную лапку и сломаться либо изогнуться.
- Перед началом вышивания медленно проверните маховик на себя (против часовой стрелки), чтобы убедиться, что игла не касается лапки для вышивания. Игла может погнуться или сломаться.

Поиск и устранение неисправностей

Если нарушается работы машины, перед обращением в сервисный центр выполните следующие проверки. Пользователь в состоянии самостоятельно устранить большинство возникающих проблем. За дополнительной помощью можно обратиться к последним редакциям сборника часто задаваемых вопросов и рекомендаций по устранению неисправностей, предлагаемому Центром устранения неисправностей Brother. Посетите наш сайт [<http://solutions.brother.com>].

Если не удается самостоятельно устранить проблему, обратитесь к дилеру или в ближайший авторизованный сервисный центр.

Проблема	Возможная причина	Метод устранения	Справка
Машина не работает.	Не включено питание машины.	Включите машину.	страница 18
	Не нажата кнопка Пуск/Стоп.	Нажмите кнопку Пуск/Стоп.	страница 58
	Поднят рычаг прижимной лапки.	Опустите рычаг прижимной лапки.	страница 58
	Вал намоточного устройства шпульки остается с правой стороны после намотки шпульки.	Передвиньте вал намоточного устройства шпульки влево.	страница 33
	К машине не присоединен модуль вышивания.	Установите модуль вышивания.	страница 19
Ломается игла.	Игла неправильно установлена.	Правильно установите иглу.	страница 28
	Слабо затянут винт иглодержателя.	Надежно затяните винт иглодержателя отверткой.	
	Игла погнута или затупилась.	Замените иглу.	
	Слишком сильное натяжение верхней нити.	Ослабьте натяжение верхней нити.	страница 63
	Неправильно установлена шпулька.	Правильно установите шпульку.	страница 37
	Царапины или зазубрины на поверхности вокруг отверстия игольной пластины.	Замените игольную пластину. Обратитесь к дилеру или в ближайший авторизованный сервисный центр.	-
	Царапины или зазубрины вокруг отверстия лапки для вышивания.	Замените лапку для вышивания. Обратитесь к дилеру или в ближайший авторизованный сервисный центр.	-
	Царапины или зазубрины на шпульном колпачке.	Замените шпульный колпачок. Обратитесь к дилеру или в ближайший авторизованный сервисный центр.	-
	Используется шпулька, не предназначенная для данной машины.	Неподходящие шпульки не работают надлежащим образом. Используйте только шпульки, специально предназначенные для данной машины.	страница 29
	Неправильно заправлена верхняя нить.	Правильно заправьте верхнюю нить.	страница 38
Рвется верхняя нить.	Неправильно заправлена верхняя нить (например, неправильно установлена катушка с нитью, колпачок слишком велик для используемой катушки, или нить вышла из нитенаправителя игловодителя). Правильно заправьте верхнюю нить. Используйте колпачок катушки, наиболее подходящий под размер установленной катушки.	страница 37	





Проблема	Возможная причина	Метод устранения	Справка
Рвется верхняя нить.	На нити имеются петли или узелки.	Удалите петли и узелки.	-
	Слишком сильное натяжение верхней нити.	Ослабьте натяжение верхней нити.	страница 63
	Нить запуталась (например, в шпульном колпачке).	Удалите запутанную нить. Если нить запуталась в шпульном колпачке, очистите челнок.	страница 74
	Игла погнута или затупилась.	Замените иглу.	страница 28
	Игла неправильно установлена.	Правильно установите иглу.	
	Царапины или зазубрины вокруг отверстия лапки для вышивания.	Замените лапку для вышивания. Обратитесь к дилеру или в ближайший авторизованный сервисный центр.	-
	Царапины или зазубрины на шпульном колпачке.	Замените шпульный колпачок. Обратитесь к дилеру или в ближайший авторизованный сервисный центр.	-
	Используется шпулька, не предназначенная для данной машины.	Неподходящие шпульки не работают надлежащим образом. Используйте только шпульки, специально предназначенные для данной машины.	страница 29
Нить неровно наматывается на катушку.	Нить ненадлежащим образом проходит через нитенаправитель намоточного устройства шпульки.	Правильно заправьте нить в нитенаправитель устройства намотки шпульки.	страница 31
	Вытянутая нить неправильно наматалась на шпульку.	Обмотайте вытянутую нить пять или шесть раз вокруг шпульки по часовой стрелке.	страница 32
Запутывается или рвется нижняя нить	Неправильно заправлена нить шпульки.	Правильно заправьте нить шпульки.	страница 34
	Царапины или зазубрины на шпульке, затрудненное вращение шпульки.	Замените шпульку.	-
	Нить запуталась.	Удалите запутавшуюся нить и очистите челнок.	страница 74
	Используется шпулька, не предназначенная для данной машины.	Неподходящие шпульки не работают надлежащим образом. Используйте только шпульки, специально предназначенные для данной машины.	страница 29
Нить запутывается на изнаночной стороне материала.	Неправильно заправлена верхняя нить.	Правильно заправьте верхнюю нить.	страница 38
Неправильно отрегулировано натяжение нити.	Неправильно заправлена верхняя нить.	Правильно заправьте верхнюю нить. Убедитесь, что нить заправлена в пружину нитенаправителя, расположенную с левой стороны крышки нитенаправителя	страница 38, страница 39
	Неправильно заправлена нить шпульки.	Правильно заправьте нить шпульки.	страница 34





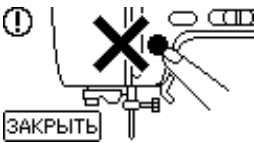
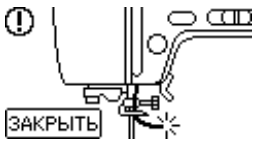
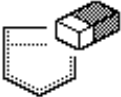

Проблема	Возможная причина	Метод устранения	Справка
Неправильно отрегулировано натяжение нити.	Неправильно отрегулировано натяжение нити.	Отрегулируйте натяжение верхней нити и нити на шпулке.	страница 63, страница 64
	Используется шпулка, не предназначенная для данной машины.	Неподходящие шпулки не работают надлежащим образом. Используйте только шпулки, специально предназначенные для данной машины.	страница 29
Слишком сильное натяжение верхней нити.	Неправильно заправлена нить шпулки.	Правильно заправьте нить шпулки.	страница 34
Пропускаются стежки.	Неправильно заправлена верхняя нить.	Правильно заправьте верхнюю нить.	страница 38
	Игла погнута или затупилась.	Замените иглу.	страница 28
	Игла неправильно установлена.	Правильно установите иглу.	страница 28
	Накопилась пыль под игольной пластиной или в шпульном колпачке.	Снимите крышку игольной пластины и очистите челнок.	страница 74
Во время вышивания прослушивается высокочастотный шум.	В шпульном колпачке накопилась пыль.	Очистите челнок.	страница 74
	Неправильно заправлена верхняя нить.	Правильно заправьте верхнюю нить.	страница 38
	Царапины или зазубрины на шпульном колпачке.	Замените шпульный колпачок. Обратитесь к дилеру или в ближайший авторизованный сервисный центр.	-
	Используется шпулка, не предназначенная для данной машины.	Неподходящие шпулки не работают надлежащим образом. Используйте только шпулки, специально предназначенные для данной машины.	страница 29
Нить не проходит сквозь игольное ушко.	Игла не поднята до нужного положения.	Нажмите кнопку подъема/ опускания иглы.	страница 38
	Игла неправильно установлена.	Правильно установите иглу.	страница 28
Неправильно шьется строчка.	Неправильно отрегулировано натяжение нити.	Отрегулируйте натяжение верхней нити и нити на шпулке.	страница 63, страница 64
	Нить запуталась (например, в шпульном колпачке).	Удалите запутавшуюся нить. Если нить запуталась в шпульном колпачке, очистите челнок.	страница 74
Рычаг устройства заправки нити в иглу не опускается до нужного положения.	Игла не поднята до нужного положения.	Нажмите кнопку подъема/ опускания иглы.	страница 38
Не зажигаются лампочки.	Лампочки неисправны.	Обратитесь к дилеру или в ближайший авторизованный сервисный центр.	-
	Не включено питание машины.	Включите машину.	страница 18
На ЖКД ничего не видно.	Слишком велика или слишком мала яркость свечения ЖКД.	Отрегулируйте яркость свечения ЖКД.	страница 85

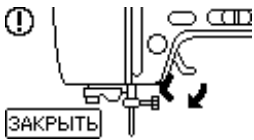

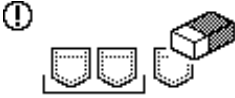
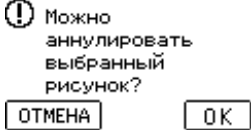
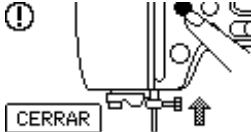
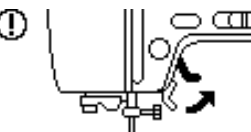

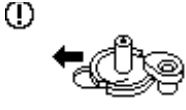

Проблема	Возможная причина	Метод устранения	Справка
Модуль вышивания не двигается.	Не выбран рисунок.	Выберите рисунок.	страница 50
	Модуль вышивания неправильно установлен.	Правильно установите модуль вышивания.	страница 19
Вышивание выполняется неаккуратно.	Материал не полностью натянут на пальцы. Провисает ткань.	Правильно натяните материал на пальцы.	страница 44
	Не используется подкладочный материал.	При вышивании всегда используйте подкладочный материал.	страница 43
	Нить запутывается, а шпульный колпачок и др. засорен.	Удалите запутанную нить. Если шпульный колпачок засорен, прочистите челнок.	страница 74
	Неправильно отрегулировано натяжение нити.	Отрегулируйте натяжение верхней нити и нити на шпульке.	страница 63, страница 64
	Неправильно заправлена верхняя нить.	Правильно заправьте верхнюю нить. Убедитесь, что нить заправлена в пружину нитенаправителя, расположенную с левой стороны крышки нитенаправителя	страница 38, страница 39
	Неправильно заправлена нить шпульки.	Правильно заправьте нить шпульки.	страница 34
	Вблизи каретки или пялец находятся посторонние предметы.	При контакте каретки или пялец с посторонними предметами рисунок может быть искажен. В пределах движения пялец не должны находиться посторонние предметы.	страница 58
	Мешает материал, выступающий наружу из-под пялец.	Заново натяните ткань на пальцы таким образом, чтобы выступающая наружу ткань не мешала, или поверните рисунок и продолжите вышивание.	-
	Вышивается тяжелая ткань, которая свисает со стола.	Если во время вышивания ткань свисает со стола, это может препятствовать движению модуля вышивания. Необходимо поддерживать материал во время вышивания.	-
	Зацепление ткани. Ткань сморщивается.	Остановите машину и правильно выровняйте материал.	-
	Каретка сдвинулась при внятии или присоединении пялец во время вышивания.	Если каретка сдвинулась во время этих операций, это может привести к искажению рисунка. Будьте осторожны при снятии и установке пялец.	-

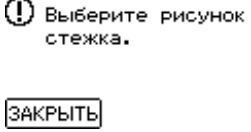
Сообщения об ошибках

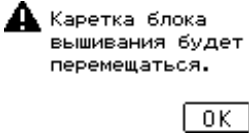
Если выполняются неверные действия, на ЖКД выводятся сообщения и рекомендации. Следуйте этим рекомендациям. Если во время отображения сообщения об ошибке нажать **ЗАКРЫТЬ** или правильно выполнить операцию, сообщение исчезнет.

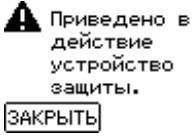
Нет	Сообщение об ошибке	Возможная причина
1		Возможно, искажены данные для выбранного рисунка.
2		Нажата кнопка Пуск/Стоп в экране, отличном от экрана вышивания.
3		Порвалась верхняя нить. Неправильно заправлена верхняя нить. Кончилась верхняя нить. ВНИМАНИЕ Убедитесь, что нить заново заправлена в машину. Если нажать ⚠ (кнопку Пуск/Стоп), когда не выполнена новая заправка нити в машину, может нарушиться правильное натяжение нити либо может сломаться игла и причинить травмы.
4		Машина удаляет предыдущий сохраненный рисунок, находясь в режиме редактирования вышивки.
5		Во время вышивания данные записываются на “Съемный диск” подключенного компьютера либо данные удаляются со “Съемного диска”.
6		На ЖКД нажата кнопка  без предварительной вставки карты.
7		Нажата кнопка Пуск/Стоп или кнопка обрезания нити, когда не поднята лапка для вышивания.

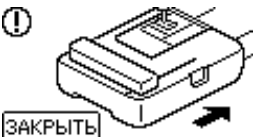
Нет	Сообщение об ошибке	Возможная причина
8	 <p>Значок предупреждения и диаграмма, показывающая три ячейки памяти, одна из которых заполнена. Кнопка ЗАКРЫТЬ.</p>	Память заполнена до предела, рисунок не может быть сохранен.
9	 <p>Значок предупреждения и текст: «Можно аннулировать выбранный рисунок?». Кнопки ОТМЕНА и ОК.</p>	Нажата кнопка назад или кнопка вышивания, когда выбран рисунок.
10	 <p>Значок предупреждения и диаграмма, показывающая иглу в опущенном положении. Кнопка CERRAR.</p>	Выполнена попытка выбрать рисунок вышивания или изменить расположение элементов при опущенной игле. Машина включена при опущенной игле и присоединенном модуле вышивания.
11	 <p>Значок предупреждения и диаграмма, показывающая лапку в опущенном положении. Кнопка CERRAR.</p>	Выполнена попытка запустить модуль вышивания при опущенной лапке для вышивания.
12	 <p>Значок предупреждения и диаграмма, показывающая диск с рисунками. Кнопка ЗАКРЫТЬ.</p>	Выполнена попытка выборки рисунка, когда «Съемный диск» содержит 13 и более рисунков.
13	 <p>Иконка с черной стрелкой, указывающей вверх.</p>	Кнопка Пуск/Стоп нажата после выбора рисунка, сохраненного в памяти машины или введенного через USB-порт, без нажатия  (кнопки "Выборка").
14	 <p>Значок предупреждения и диаграмма, показывающая шпульку. Стрелка указывает влево.</p>	Нажата кнопка подъема/опускания иглы или кнопка резака нити, когда вал намоточного устройства шпульки сдвинут вправо.
15	 <p>Иконка с черной стрелкой, указывающей вниз.</p>	Выполняется сохранение рисунка в памяти.
16	 <p>Значок предупреждения и текст: «Выберите рисунок стежка». Кнопка ЗАКРЫТЬ.</p>	Кнопка Пуск/Стоп нажата при отсутствии выбранного рисунка.

Нет	Сообщение об ошибке	Возможная причина
17		Закончилась нить в шпулке. В шпулке осталось мало нити.
18		Когда установлен модуль вышивания.
19		Выполнена попытка задать количество символов, не уместяющееся в пальцы.
20		Верхняя нить запуталась вокруг шпульного колпачка, погнулась игла и задевает игольную пластину и т.д., что приводит к останову машины (см. страница 78).
21		В машину вставлена карта памяти вышивания, возможно, не совместимая с машиной. <ul style="list-style-type: none"> • Имеются лицензионные рисунки, которые не могут быть прочитаны машиной. • Машина не может считывать рисунки с карты несовместимого формата. • Выбраны данные, сохраненные в сжатом формате, не совместимом с данной машиной.
22		Выполнена попытка выборки рисунка, загруженного для другой машины.
23		Нажата кнопка Пуск/Стоп, вышивания или запоминания при отсутствии присоединенного модуля вышивания. Нажата кнопка вышивания без предварительного присоединения модуля вышивания.
24		Происходит намотка нити на шпулку намоточным устройством.

Настройка ЖКД

Если при включенной швейной машине ничего не видно на экране ЖКД, предположительно установлена слишком большая или слишком малая яркость изображения ЖКД. В этом случае необходимо выполнить указанные ниже операции.

1 Выключите машину.

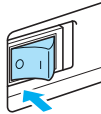

2 Включить машину нажатием любой из кнопок операционной панели, кроме (кнопки помощи).

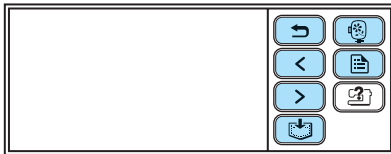

3 Нажать или .

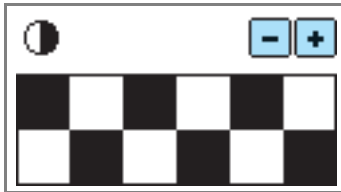

4 Выключить машину и заново включить ее.

Звуковая сигнализация

Каждый раз при нажатии кнопки выдается звуковой сигнал. Выполнение некорректной операции сопровождается двумя или четырьмя звуковыми сигналами.

- Если нажата кнопка (корректная операция)
Звучит один сигнал.
- Если выполнена некорректная операция
Два или четыре звуковых сигнала.

■ Если машина заблокирована (например, вследствие запутывания нити)

Машина выдает звуковые сигналы в течение четырех секунд и далее автоматически останавливается. Выясните причину остановки и перед продолжением вышивания устраните эту причину.

■ Отмена звукового сигнала

На заводе-изготовителе машина настроена так, что при каждом нажатии любой кнопки на панели управления выдается звуковой сигнал. Этот звуковой сигнал можно отключить.

1 Включите машину.

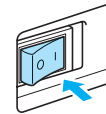

▶ Включается ЖКД.

2 Нажмите (кнопку настройки) операционной панели.



▶ Откроется экран настройки.

3 Дважды нажмите (кнопку перехода на следующую страницу).

4 Нажмите OFF для зуммера.

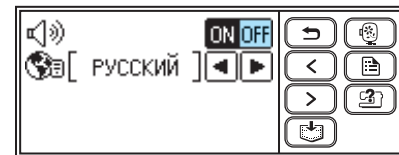

▶ Откроется экран изменения настроек зуммерного сигнала.

5 Нажмите (кнопку назад).

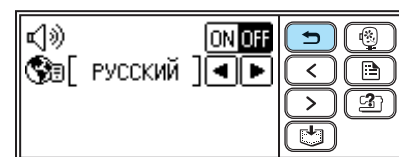

▶ Заново откроется начальный экран.

Обновление программного обеспечения машины

Можно использовать компьютер для загрузки обновленных версий программ швейно-вышивальной машины. На нашем сайте "<http://solutions.brother.com>" можно найти информацию об имеющихся обновлениях программ.



Примечание

- При загрузке убедитесь, что с сайта загружается файл обновления, предназначенный именно для данной модели машины. Файл обновления для другой модели не загрузится.
- О проверке версии программного обеспечения машины см. в разделе "Изменение настроек машины" (страница 23).



Напоминание

- При обновлении программного обеспечения не удаляются рисунки вышивания, сохраненные в швейной машине.
- Нажатие любой кнопки в процессе обновления программного обеспечения не сопровождается звуковым сигналом.

- 1** Нажав и удерживая нажатой  (кнопку помощи), включите машину.

- ▶ Откроется следующий экран:

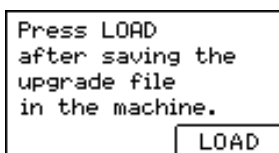

- 2** Подключите кабельные USB-разъемы к соответствующим USB-портам компьютера и швейной машины.

- ▶ В окне "Мой компьютер" компьютера появится значок "Съемный диск".

- 3** Скопируйте новую версию файла на "Съемный диск".

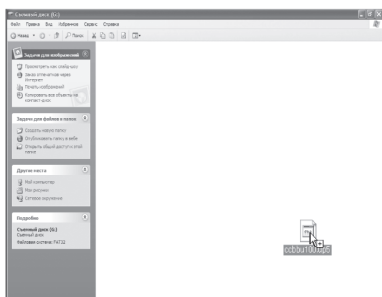

- ▶ Появится сообщение "Connected to PC. Do not disconnect the USB cable." (Подключение к ПК. Не отсоединяйте USB-кабель.)

- 4** При новом появлении экрана, указанного в шаге **1**, нажмите .

- ▶ Появится сообщение "Saving the upgrade file. Do not turn main power to OFF." (Сохранение новой версии файла. Не отключайте сетевое питание).

- 5** Появление данного экрана означает, что обновление завершено.

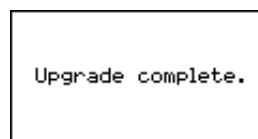

Примечание

- Если в процессе обновления возникает ошибка, на экран выводится сообщение об ошибке. В этом случае необходимо выключить машину, затем повторить процедуру с шага **1**.

- 6** Отсоединить USB-кабель, выключить и заново включить машину.

Указатель

А		кнопка вышивания	13
атрибуты	23	кнопка назад	13
В		кнопка настройки	13
вдевание нити в иглу	37	кнопка обрезки нити	12
вентиляционное отверстие	11	кнопка для снятия блока	21
верхняя нить	37	кнопка памяти	13
вид спереди	10	кнопка перехода на предыдущую страницу	13
вилка	18	кнопка перехода на следующую страницу	13
включение и выключение машины	17	кнопка Подъем/опускание иглы	12
вспарыватель	8	кнопка помощи	13
выбор буквенно-цифровых символов	53	кнопка Пуск/Стоп	12
выбор рисунка аппликации	59	кнопки ЖКД	52
выбор рисунка обрамления	55	кнопки управления	10, 12, 13
выбор рисунков вышивания	50	колпачок катушки	8, 30, 38
выбор символов вышивания	53	корректировка расположения	61
выборка рисунка	70	краткий справочник	11
выключатель питания	11, 18	крышка игольной пластины	8
вышивание	16, 57	крышка нитенаправителя	10, 31, 39
вышивание рисунка	57	крышка шпульки	11
Г		Л	
гнездо подключения шнура питания	18	лист для вышивания	45
Д		М	
данные вышивания	69	маховик	11
дополнительные принадлежности	9	Н	
Ж		набор игл	8
ЖКД	22, 51	наборы для вышивания	8
З		намотка шпульки	29
замена иглы	28	наружная очистка машины	74
заправка верхней нити	37	натяжение верхней нити	63
заправка нити	37	натяжение нити на шпулке	64
заправка нити в шпульку	29	нитенаправитель	10, 31, 39
звуковая сигнализация	85	нитенаправитель для намотки катушки	10, 31
звуковой сигнал	85	нитенаправитель игловодителя	11
зуммер	85	нитенаправляющий диск	11, 40
И		нити для вышивания	26
иглы	27	нить country	23, 26, 51
игольная пластина	11	О	
инструкции по технике безопасности	1	операции	16
К		останов вышивания	67
кабельный USB-разъем	71	очистка шпульного колпачка	74
карта вышивания	55	П	
катушка с верхней нитью	37	панель управления	10, 13
катушки с нитью	37	повторное шитье	66
		подготовка к вышиванию	16
		поиск и устранение неисправностей	78
		портовый USB-разъем	71
		прикрепление стабилизирующего материала	43
		принадлежности	8, 9

проверка иглы	27
пальцы для вышивания	44

Р

регулировка натяжения нити	63, 64
рисунок вышивания	57
ручка	11
ручная заправка нити в иглу	42
рычаг нитевдевателя	10
рычаг нитепритягивателя	10, 40
рычаг прижимной лапки	10

С

седло намоточного устройства шпульки	33
сенсорная панель	13
сетка для катушки	8, 31
слот для подсоединения модуля вышивания	10
слот карты вышивания	11, 55
снятие модуля вышивания	21
снятие палец	48
снятие шпульного колпачка	74
соединение символьных шаблонов	65
сообщения на ЖКД	82
сообщения об ошибках	82
состояние иглы	27
сохранение рисунков	70
стабилизирующий материал	43

Т

техническое обслуживание	74
типы рисунков вышивания	50

У

установка лапки для вышивания	76
установка модуля вышивания	19
установка палец	47
установка шпульки	34
устранение эксплуатационных проблем	78
устройство для намотки шпульки	10
устройство для обрезки нити	10
уход	74

Ф

функционирование ЖКД	22
----------------------------	----

Ч

челнок	74
--------------	----

Ш

шнур питания	18
шпулька	29

Щ

щетка для чистки	8
------------------------	---

Э

эксплуатационные проблемы	78
---------------------------------	----

Компания „Крунг“

тел./факс: (495) 989-22-97 www.krung.ru

Компания „Крунг“

тел./факс: (495) 989-22-97 www.krung.ru



По вопросам приобретения или с целью консультации
вы можете обращаться по телефону: (495) 989-22-97
или по e-mail: info@krung.ru

Также предлагаем вам посетить
наш информационный сайт
www.krung.ru